

DeltaSol® BX Plus

ab Firmwareversion 2.07

RESOL®

Systemregler

Handbuch für den
Fachhandwerker

Montage

Anschluss

Bedienung

Fehlersuche

Systembeispiele



11213896



Das Internetportal für den einfachen und sicheren
Zugriff auf Ihre Anlagendaten – www.vbus.net

Vielen Dank für den Kauf dieses RESOL-Gerätes.

Bitte lesen Sie diese Anleitung sorgfältig durch, um die Leistungsfähigkeit dieses Gerätes optimal nutzen zu können. Bitte bewahren Sie diese Anleitung sorgfältig auf.

de

Handbuch

www.resol.de

Sicherheitshinweise

Bitte beachten Sie diese Sicherheitshinweise genau, um Gefahren und Schäden für Menschen und Sachwerte auszuschließen.

Gefahr durch elektrischen Schlag:

- Bei Arbeiten muss das Gerät zunächst vom Netz getrennt werden.
- Das Gerät muss jederzeit vom Netz getrennt werden können.
- Das Gerät nicht in Betrieb nehmen, wenn sichtbare Beschädigungen bestehen.

Das Gerät darf nicht von Kindern oder von Personen mit reduzierten körperlichen, sinnlichen oder geistigen Fähigkeiten oder ohne Erfahrung und Wissen verwendet werden. Sicherstellen, dass Kinder nicht mit dem Gerät spielen!

Nur vom Hersteller autorisiertes Zubehör an das Gerät anschließen!

Vor Inbetriebnahme sicherstellen, dass das Gehäuse ordnungsgemäß verschlossen ist. Vor der Übergabe an den Betreiber den Kunden-Bedienercode eingeben!

Zielgruppe

Diese Anleitung richtet sich ausschließlich an autorisierte Fachkräfte.

Elektroarbeiten dürfen nur von Elektrofachkräften durchgeführt werden.

Die erstmalige Inbetriebnahme hat durch autorisierte Fachkräfte zu erfolgen.

Autorisierte Fachkräfte sind Personen, die über theoretisches Wissen und Erfahrungen mit Installation, Inbetriebnahme, Betrieb, Wartung etc. elektrischer/elektronischer Geräte und hydraulischer Systeme sowie über Kenntnis von einschlägigen Normen und Richtlinien verfügen.

Vorschriften

Beachten Sie bei Arbeiten die jeweiligen, gültigen Normen, Vorschriften und Richtlinien!

Irrtum und technische Änderungen vorbehalten.

Angaben zum Gerät

Bestimmungsgemäße Verwendung

Der Systemregler ist zur elektronischen Steuerung und Regelung thermischer Solar- und Heizungssysteme unter Berücksichtigung der in dieser Anleitung angegebenen technischen Daten bestimmt.

Jede Verwendung darüber hinaus gilt als bestimmungswidrig.

Zur bestimmungsgemäßen Verwendung zählt die Einhaltung der Vorgaben dieser Anleitung.

Die bestimmungswidrige Verwendung führt zum Ausschluss jeglicher Haftungsansprüche.



Hinweis

Starke elektromagnetische Felder können die Funktion des Gerätes beeinträchtigen.

→ Sicherstellen, dass Gerät und System keinen starken elektromagnetischen Strahlungsquellen ausgesetzt sind.

EU-Konformitätserklärung

Das Produkt entspricht den relevanten Richtlinien und ist daher mit der CE-Kennzeichnung versehen. Die Konformitätserklärung kann beim Hersteller angefordert werden.



Lieferumfang

Der Lieferumfang dieses Produktes ist auf dem Verpackungsaufkleber aufgeführt.

Lagerung und Transport

Das Produkt bei einer Umgebungstemperatur von 0...40°C und in trockenen Innenräumen lagern.

Das Produkt nur in der Originalverpackung transportieren.

Reinigung

Das Produkt mit einem trockenen Tuch reinigen. Keine aggressiven Reinigungsmittel verwenden.

Datensicherheit

Es werden regelmäßige Backups der auf dem Gerät gespeicherten Daten über die SD-Karte empfohlen.

Außerbetriebnahme

1. Das Gerät von der Spannungsversorgung trennen.
2. Das Gerät demontieren.

Entsorgung

- Verpackungsmaterial des Gerätes umweltgerecht entsorgen.
- Am Ende seiner Nutzzeit darf das Produkt nicht zusammen mit dem Siedlungsabfall beseitigt werden. Altgeräte müssen durch eine autorisierte Stelle umweltgerecht entsorgt werden. Auf Wunsch nehmen wir Ihre bei uns gekauften Altgeräte zurück und garantieren für eine umweltgerechte Entsorgung.



Symbolerklärung

Warnhinweise sind mit einem Warnsymbol gekennzeichnet!

Signalwörter kennzeichnen die Schwere der Gefahr, die auftritt, wenn sie nicht vermieden wird.

WARNUNG bedeutet, dass Personenschäden, unter Umständen auch lebensgefährliche Verletzungen auftreten können.

→ Es wird angegeben, wie die Gefahr vermieden werden kann!



ACHTUNG bedeutet, dass Sachschäden auftreten können.

→ Es wird angegeben, wie die Gefahr vermieden werden kann!



i Hinweis

Hinweise sind mit einem Informationssymbol gekennzeichnet.

→ Textabschnitte, die mit einem Pfeil gekennzeichnet sind, fordern zu einer Handlung auf.

1. Textabschnitte, die mit Ziffern gekennzeichnet sind, fordern zu mehreren aufeinanderfolgenden Handlungsschritten auf.

Der DeltaSol® BX Plus ist ein kompakter und vielseitiger Systemregler für komplexe Solar- und Heizungssysteme. Er ist ideal, um solare mit nicht-solaren Anlagen teilen gemeinsam zu regeln.

Einfache Kombination und Parametrisierung von vorprogrammierten Wahlfunktionen für mehrere Millionen Hydraulikvarianten.

Inhalt

| | | | | | |
|----------|--|-----------|-----------|---------------------------------|-----------|
| 1 | Übersicht | 5 | 8 | Solar | 39 |
| 2 | Installation | 6 | 8.1 | Grundeinstellung | 39 |
| 2.1 | Montage..... | 6 | 8.2 | Wahlfunktionen | 42 |
| 2.2 | Elektrischer Anschluss..... | 8 | 8.3 | Funktionskontrolle..... | 52 |
| 2.3 | Datenkommunikation/Bus..... | 10 | 8.4 | Urlaubsfunktion | 53 |
| 2.4 | SD-Karteneinschub..... | 10 | 8.5 | Expertenmenü Solar | 54 |
| 3 | Schrittweise Einstellung | 10 | 9 | Anlage | 55 |
| 4 | Bedienung und Funktion | 11 | 9.1 | Wahlfunktionen | 55 |
| 4.1 | Tasten..... | 11 | 10 | Heizung | 63 |
| 4.2 | Menüpunkte anwählen und Werte einstellen | 11 | 10.1 | Gemeinsame Relais..... | 63 |
| 4.3 | Urlaubstage einstellen | 12 | 10.2 | Heizkreise | 65 |
| 4.4 | Timer einstellen | 13 | 10.3 | Wahlfunktionen | 73 |
| 4.5 | Wahlfunktionen einstellen..... | 15 | 10.4 | Estrich-Trocknung | 78 |
| 4.6 | Untermenü Ausgang..... | 17 | 11 | WMZ | 79 |
| 4.7 | Sensorkonfiguration..... | 19 | 12 | Grundeinstellungen | 80 |
| 5 | Inbetriebnahme | 20 | 13 | SD-Karte | 81 |
| 5.1 | Grundsysteme..... | 21 | 14 | Handbetrieb | 82 |
| 5.2 | Übersicht über die Ausgangsbelegungen / Sensorbelegungen | 22 | 15 | Bedienercode | 82 |
| 6 | Hauptmenü | 36 | 16 | Eingänge / Module | 83 |
| 6.1 | Menüstruktur | 37 | 16.1 | Module..... | 83 |
| 7 | Status | 38 | 16.2 | Eingänge..... | 83 |
| 7.1 | Mess- / Bilanzwerte..... | 38 | 17 | Fehlersuche | 85 |
| 7.2 | Solar | 38 | 18 | Index | 88 |
| 7.3 | Anlage | 38 | | | |
| 7.4 | Heizung..... | 38 | | | |
| 7.5 | WMZ..... | 38 | | | |
| 7.6 | Meldungen..... | 38 | | | |
| 7.7 | Home Screen..... | 39 | | | |

1 Übersicht

- **5 Relaisausgänge und 8 Eingänge für Temperatursensoren Pt1000, Pt500 oder KTY**
- **Bis zu 2 Erweiterungsmodule über VBus® (insgesamt 21 Sensoren und 15 Relais)**
- **Eingänge für digitale Grundfos Direct Sensors™ sowie Feuchtesensoren FRHd**
- **Integrierte Ansteuerung von bis zu 2 Hocheffizienzpumpen über PWM-Ausgänge**
- **Datenaufzeichnung, -sicherung, Firmware-Updates und einfache Datenübertragung vorbereiteter Einstellungen über SD-Karte**
- **Kühlung über den Heizkreis mit Kondensationserkennung**
- **Taupunktberechnung mithilfe des Feuchtesensors FRH(d) zur Kondensationsvermeidung**
- **Vereinfachte Wochenzeitschaltuhr, 0-10-V-Kesselansteuerung und Brauchwasser-Vorwärmung**
- **Fernzugriff auf die Heizkreise über Raumbediengerät(e) und über die VBus®Touch HC App**
- **Erweiterte Wahlfunktionen, z. B. Feststoffkesselfunktion mit Mischer- und Zieltemperaturregelung**
- **Anforderung einer Wärmepumpe (optional)**

Technische Daten

Eingänge: 8 Eingänge für Pt1000-, Pt500- oder KTY-Temperatursensoren (auch für Fernversteller, Betriebsartenschalter oder potenzialfreie Schalter nutzbar), 1 Impulseingang V40 (auch für Pt1000-, Pt500-, KTY-Temperatursensoren, Fernversteller, Betriebsartenschalter oder potenzialfreie Schalter nutzbar), 1 Eingang für einen CS10-Einstrahlungssensor, 2 digitale Eingänge für Grundfos Direct Sensors™ VFD/ RPD oder Feuchtesensoren FRHd

Ausgänge: 5 Relaisausgänge, davon 4 Halbleiterrelais zur Drehzahlregelung, 1 potenzialfreies Relais und 2 PWM-Ausgänge (auf 0-10V umschaltbar)

PWM-Frequenz: 512 Hz

PWM-Spannung: 10,5V

Schaltleistung:

1 (1) A 240V~ (Halbleiterrelais)

4 (2) A 24V~/240V~ (potenzialfreies Relais)

Gesamtschaltleistung: 4 A 240V~

Versorgung: 100–240V~ (50–60 Hz)

Anschlussart: X

Standby: 0,91 W

Temperaturreglerklasse: VIII

Energieeffizienz-Beitrag: 5 %

Wirkungsweise: Typ 1.B.C.Y

Bemessungsstoßspannung: 2,5 kV

Datenschnittstelle: VBus®, SD-Karteneinschub

VBus®-Stromausgabe: 60 mA

Funktionen: 7 integrierte Wärmemengenzähler; Steuerung witterungsgeführter Heizkreise. Einstellbare Anlagenparameter und zuschaltbare Optionen (menügeführt), Bilanz- und Diagnosefunktionen, automatische Funktionskontrolle nach VDI 2169

Gehäuse: Kunststoff, PC-ABS und PMMA

Montage: Wandmontage, Schalttafel-Einbau möglich

Anzeige / Display: Vollgrafik-Display

Bedienung: 7 Tasten

Schutzart: IP 20 / DIN EN 60529

Schutzklasse: I

Umgebungstemperatur: 0 ... 40 °C

Verschmutzungsgrad: 2

Relative Luftfeuchtigkeit: 10 ... 90 %

Sicherung: T4A

Maximale Höhenlage: 2000 m NN

Maße: 198 x 170 x 43 mm

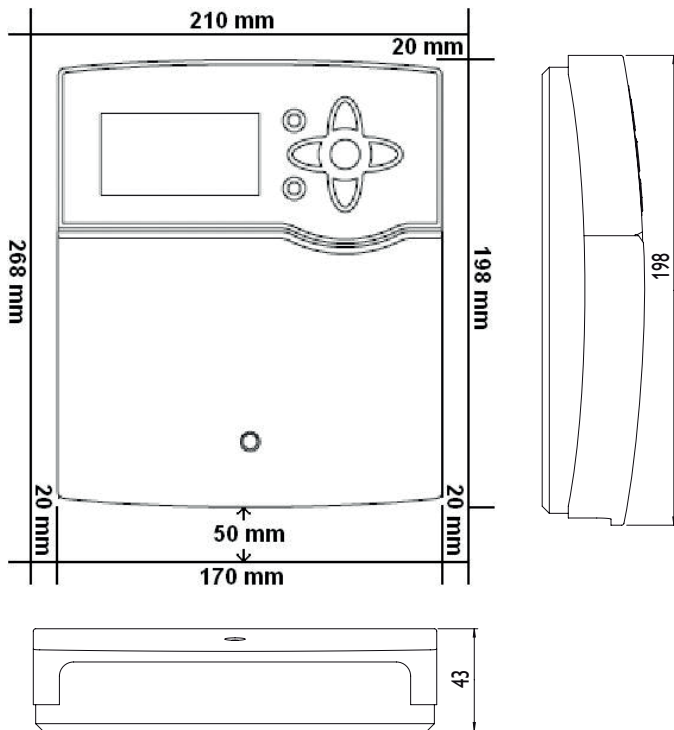

2 Installation

2.1 Montage

WARNUNG! Gefahr durch elektrischen Schlag!



Bei geöffnetem Gehäuse liegen stromführende Bauteile frei!

→ Vor jedem Öffnen des Gehäuses das Gerät allpolig von der Netzspannung trennen!



Hinweis

Starke elektromagnetische Felder können die Funktion des Gerätes beeinträchtigen.

→ Sicherstellen, dass Gerät und System keinen starken elektromagnetischen Strahlungsquellen ausgesetzt sind.

Das Gerät ausschließlich in trockenen Innenräumen montieren.

Falls das Gerät nicht mit einer Netzanschlussleitung und einem Stecker ausgerüstet ist, muss das Gerät über eine zusätzliche Einrichtung mit einer Trennstrecke von mindestens 3 mm allpolig bzw. mit einer Trennvorrichtung (Sicherung) nach den geltenden Installationsregeln vom Netz getrennt werden können.

Bei der Installation der Netzanschlussleitung und der Sensorleitungen auf getrennte Verlegung achten.

Um das Gerät an der Wand zu montieren, folgende Schritte durchführen:

1. Kreuzschlitzschraube in der Blende herausdrehen und Blende nach unten vom Gehäuse abziehen.
2. Aufhängungspunkt auf dem Untergrund markieren und beiliegenden Dübel mit zugehöriger Schraube vormontieren.
3. Gehäuse am Aufhängungspunkt einhängen, untere Befestigungspunkte auf dem Untergrund markieren (Lochabstand 150 mm).
4. Untere Dübel setzen.
5. Gehäuse oben einhängen und mit unteren Befestigungsschrauben fixieren.
6. Elektrische Anschlüsse gemäß Klemmenbelegung vornehmen (siehe Seite 8).
7. Blende auf das Gehäuse aufsetzen.
8. Gehäuse mit der Kreuzschlitzschraube verschließen.

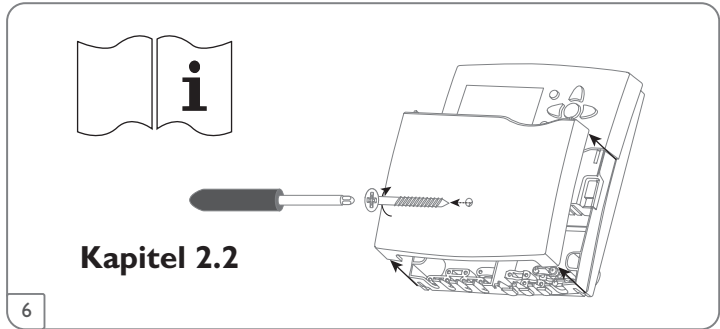
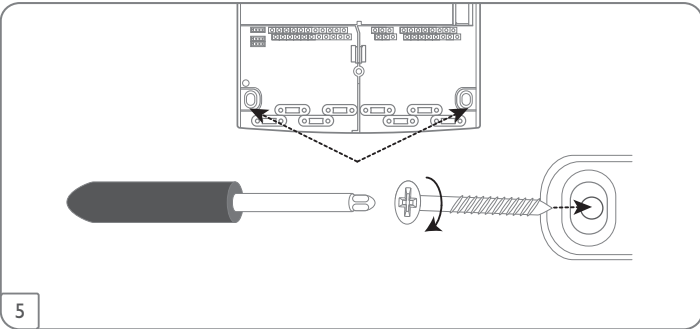
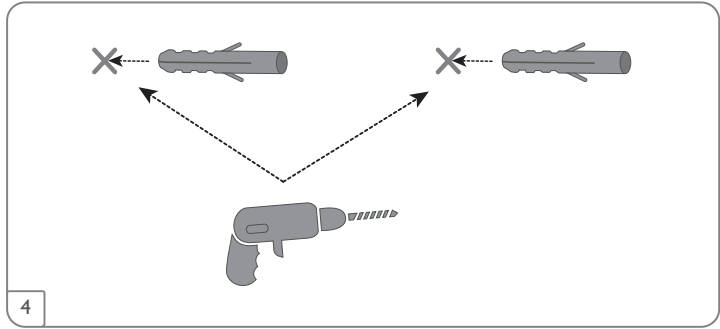
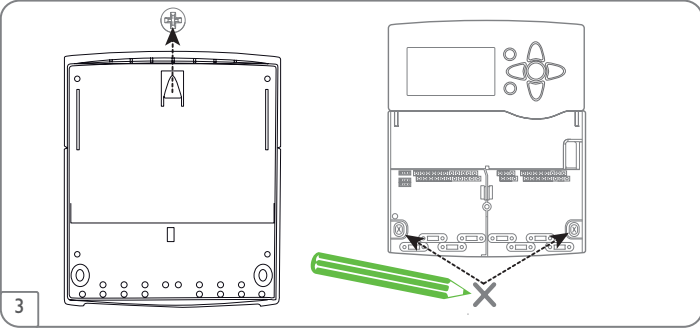
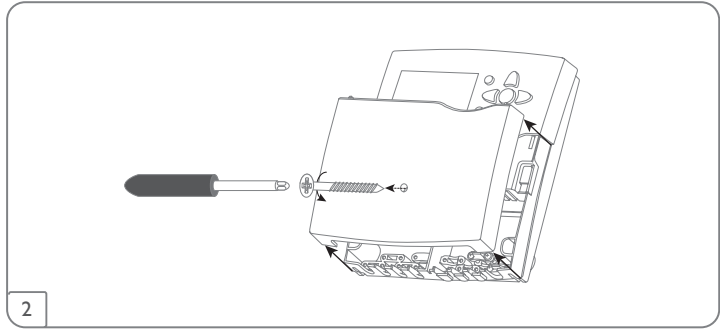
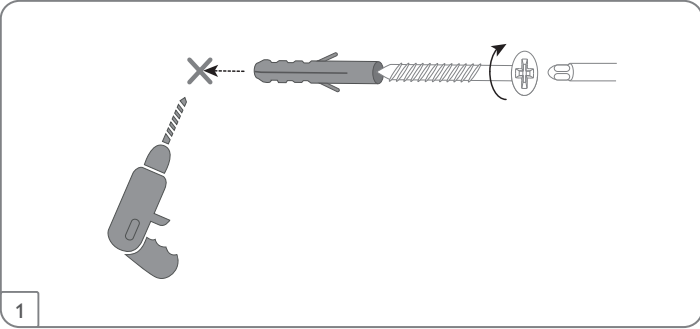

2.2 Elektrischer Anschluss

WARNUNG! Gefahr durch elektrischen Schlag!



Bei geöffnetem Gehäuse liegen stromführende Bauteile frei!
→ Vor jedem Öffnen des Gehäuses das Gerät allpolig von der Netzspannung trennen!

ACHTUNG! Elektrostatische Entladung!



Elektrostatische Entladung kann zur Schädigung elektronischer Bauteile führen!
→ Vor dem Berühren des Gehäuseinneren für Entladung sorgen. Dazu ein geerdetes Bauteil (z. B. Wasserhahn, Heizkörper o. ä.) berühren.



Hinweis

Der Anschluss des Gerätes an die Netzspannung ist immer der letzte Arbeitsschritt!



Hinweis

Bei Verwendung von nicht-drehzahlgeregelten Verbrauchern, z. B. Ventilen, muss die Option **Drehzahl** auf **Aus** gestellt werden.



Hinweis

Das Gerät muss jederzeit vom Netz getrennt werden können.
→ Den Netzstecker so anbringen, dass er jederzeit zugänglich ist.
→ Ist dies nicht möglich, einen jederzeit zugänglichen Schalter installieren.
 Wenn die Netzanschlussleitung beschädigt wird, muss sie durch eine besondere Anschlussleitung ersetzt werden, die beim Hersteller oder seinem Kundendienst erhältlich ist.

Das Gerät nicht in Betrieb nehmen, wenn sichtbare Beschädigungen bestehen!

Der Regler ist mit insgesamt 5 **Relais** ausgestattet, an die Verbraucher, z. B. Pumpen, Ventile o. ä., angeschlossen werden können:

Relais 1 ... 4 sind Halbleiterrelais, auch für die Drehzahlregelung geeignet:
 Leiter R1 ... R4

Neutralleiter N (Sammelklemmenblock)

Schutzleiter Ⓢ (Sammelklemmenblock)

Relais 5 ist ein potenzialfreies Relais.

Je nach Produktausführung sind Netzleitung und Sensoren bereits am Gerät angeschlossen. Ist dies nicht der Fall, folgendermaßen vorgehen:

Die Klemmschrauben müssen mit einem Drehmoment von 0,5 Nm festgezogen werden.

Flexible Leitungen müssen mit den beiliegenden Zugentlastungen und den zugehörigen Schrauben am Gehäuse fixiert werden.

Die **Temperatursensoren** (S1 bis S8) mit beliebiger Polung an den Klemmen S1 bis S8 sowie GND anschließen.

Die Leitungen führen Kleinspannung und dürfen nicht mit anderen Leitungen, die mehr als 50V führen, in einem gemeinsamen Kanal verlaufen (einschlägige Richtlinien beachten). Die Leitungslängen sind abhängig vom Querschnitt.

Beispiel: bis zu 100 m bei 1,5 mm², bis zu 50 m bei 0,75 mm². Die Leitungen können mit handelsüblicher 2-adriger Leitung verlängert werden.

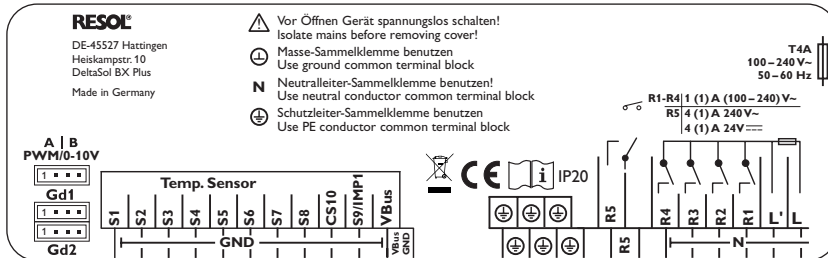

Das Volumenmessteil **V40** mit beliebiger Polung an die Klemmen S9/IMP1 und GND anschließen.

Den Einstrahlungssensor **CS10** unter Beachtung der Polung an die Klemmen CS10 und GND anschließen. Dazu den am Sensor mit GND gekennzeichneten Anschluss mit dem Masse-Sammeklemmenblock GND, den mit CS gekennzeichneten Anschluss mit der Klemme CS10 verbinden.

Die mit **PWM/0-10 V** gekennzeichneten Klemmen sind Steuerausgänge für Hocheffizienzpumpen (Anschluss siehe Abbildung).

Elektrischer Anschluss einer Hocheffizienzpumpe (HE-Pumpe)

Die Drehzahlregelung einer HE-Pumpe erfolgt über ein PWM-Signal/0-10-V-Ansteuerung. Zusätzlich zum Anschluss an das Relais (Spannungsversorgung) muss die Pumpe an einen der PWM-Ausgänge des Reglers angeschlossen werden. Im Einstellkanal **Ausgang** muss dazu eine der PWM-Ansteuerungsarten gewählt und ein Relais zugewiesen werden (siehe Seite 17).

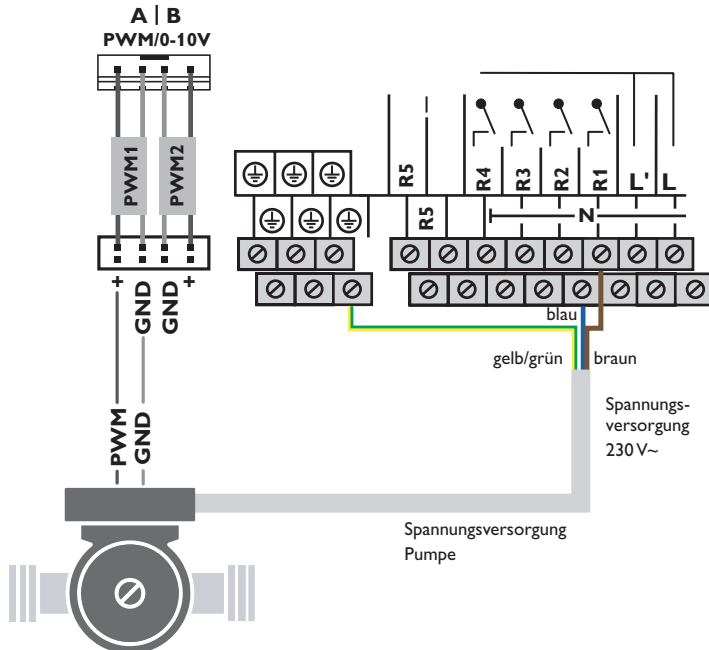

Hinweis

Wenn Grundfos Direct Sensors™ verwendet werden, den Sensor-Masse-Sammeklemmenblock mit PE verbinden.

Die **digitalen Grundfos Direct Sensors™** oder **Feuchtesensoren FRHd** an den Eingängen Gd1 und Gd2 anschließen.

Die Stromversorgung des Reglers erfolgt über eine Netzleitung. Die Versorgungsspannung muss 100 ... 240 V~ (50 ... 60 Hz) betragen.

Die **Netzleitung** an den folgenden Klemmen anschließen:

Neutralleiter N

Leiter L

Schutzleiter ⚡ (Sammeklemmenblock)

WARNING! Gefahr durch elektrischen Schlag!



L' ist ein dauerhaft spannungsführender abgesicherter Kontakt.

→ **Vor jedem Öffnen des Gehäuses das Gerät allpolig von der Netzspannung trennen!**

Leiter L' (L' wird nicht mit der Netzleitung angeschlossen. L' ist ein dauerhaft spannungsführender abgesicherter Kontakt)



Hinweis

Für die Vorgehensweise bei Inbetriebnahme siehe Seite 10.

2.3 Datenkommunikation / Bus

Der Regler verfügt über den VBus® zur Datenkommunikation und übernimmt teilweise auch die Energieversorgung von externen Modulen. Der Anschluss erfolgt mit beliebiger Polung an den mit **VBus** gekennzeichneten Klemmen.

Über diesen Datenbus können ein oder mehrere VBus®-Module angeschlossen werden.

Auf der Internetseite www.resol.de stehen unterschiedliche Lösungen zur Visualisierung und Fernparametrisierung zur Verfügung. Dort sind auch Firmware-Updates zu finden.



Hinweis

Während der Fernparametrisierung erscheint das Symbol , der Regler führt in dieser Zeit keine Regelfunktion aus.

2.4 SD-Karteneinschub

Der Regler verfügt über einen SD-Karteneinschub.

Folgende Funktionen können mit einer SD-Karte ausgeführt werden:

- Mess- und Bilanzwerte auf einer SD-Karte speichern. Nach der Übertragung in einen Computer können die gespeicherten Werte beispielsweise mit einem Tabellenkalkulationsprogramm geöffnet und visualisiert werden.
- Einstellungen und Parametrisierungen am Computer vorbereiten und dann per SD-Karte auf den Regler übertragen.
- Einstellungen und Parametrisierungen auf der SD-Karte sichern und gegebenenfalls wiederherstellen.
- Im Internet verfügbare Firmware-Updates herunterladen und per SD-Karte auf den Regler aufspielen.

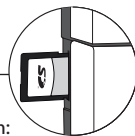

Hinweis

Für weitere Informationen zur Verwendung der SD-Karte siehe Seite 81.

3 Schrittweise Einstellung

Der **DeltaSol® BX Plus** ist ein Regler, der dem Benutzer eine große Funktionsvielfalt bietet. Gleichzeitig lässt er dem Benutzer sehr viel Freiheit bei der Konfiguration. Für die Realisierung einer komplexen Anlage ist daher eine sorgfältige Planung notwendig. Es empfiehlt sich, eine Systemskizze anzufertigen.

Wenn Planung, hydraulische Ausführung und elektrischer Anschluss abgeschlossen sind, folgendermaßen vorgehen:

1. Inbetriebnahmemenü durchlaufen

Nachdem das Inbetriebnahmemenü durchlaufen wurde (siehe Seite 20), können weitere Einstellungen vorgenommen werden. Durch einen Reset (siehe Seite 80) kann das Inbetriebnahmemenü jederzeit wiederholt werden. Dabei werden zusätzlich vorgenommene Einstellungen gelöscht.

Für genauere Informationen zum Inbetriebnahmemenü siehe Seite 20.

2. Sensorik anmelden

Wenn Volumenmessteile, Strömungsschalter, Grundfos Direct Sensors™, Volumenstromsensoren, Feuchtesensoren, Raumbediengeräte, Fernversteller, Schalter und/oder externe Erweiterungsmodule verwendet werden sollen, müssen diese im Menü **Eingänge/Module** angemeldet werden.

Für genauere Informationen zum Anmelden von Modulen und Sensoren siehe Seite 83.

In einigen Funktionen steht bei der Sensorauswahl der Kanal **Sensorkonfig.** zur Verfügung, in dem nicht verwendete und nicht angemeldete Sensoren ausgewählt werden können. Der ausgewählte Sensoreingang wird automatisch auf den für die Funktion erforderlichen Sensortyp gestellt.

3. Wahlfunktionen und/oder Heizkreise aktivieren

Das solare Grundsystem ist bereits im Inbetriebnahmemenü abgefragt worden. Nun können Wahlfunktionen und/oder Heizkreise ausgewählt, aktiviert und eingestellt werden.

Funktionen, die einen Ausgang benötigen, kann ein beliebiger freier Ausgang zugewiesen werden. Der Regler schlägt immer den numerisch kleinsten freien Ausgang vor. Sensoren können beliebig oft zugewiesen werden, ohne dass andere Funktionen beeinträchtigt werden.

Für genauere Informationen zu den solaren Wahlfunktionen siehe Seite 42.

Für genauere Informationen zu den Anlagen-Wahlfunktionen siehe Seite 55.

Für genauere Informationen zu Heizkreisen und Heizungs-Wahlfunktionen siehe Seite 65.

4 Bedienung und Funktion

4.1 Tasten

Der Regler wird über die 7 Tasten neben dem Display bedient, die folgende Funktionen haben:

Taste - Herauf-Scrollen

Taste - Herunter-Scrollen

Taste - Erhöhen von Einstellwerten

Taste - Reduzieren von Einstellwerten

Taste - Bestätigen

Taste - Wechsel in das Statusmenü / den Schornsteinfegermodus (systemabhängig)

Taste - Escapetaste für den Wechsel in das vorhergehende Menü / in den Menüpunkt Urlaubstage (5 s gedrückt halten, siehe Seite 12)

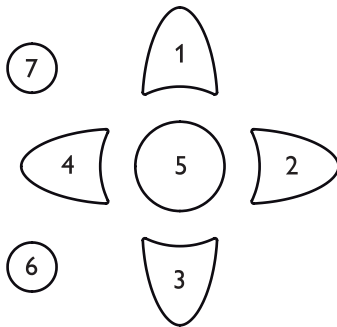

Betriebskontroll-LED (im Tastenkreuz)

Grün: Alles in Ordnung

Rot: Abbruch der Estrich-Trocknung

Rot blinkend: Fehler / Initialisierung / Schornsteinfegerfunktion aktiv

Grün blinkend: Handbetrieb / Estrich-Trocknung aktiv

4.2 Menüpunkte anwählen und Werte einstellen

Im Normalbetrieb des Reglers befindet sich das Display im Hauptmenü. Wenn für 1 min keine Taste gedrückt wird, erlischt die Displaybeleuchtung. Nach weiteren 4 min wechselt der Regler in den Home Screen (siehe Seite 39).

Um die Displaybeleuchtung zu reaktivieren, eine beliebige Taste drücken.

→ Um in einem Menü zu scrollen oder Werte einzustellen, wahlweise die Tasten und oder die Tasten und drücken.

→ Um ein Untermenü zu öffnen oder einen Wert zu bestätigen, Taste drücken.

→ Um in das Statusmenü zu wechseln, Taste drücken – unbestätigte Einstellungen werden nicht gespeichert.

→ Um in das vorhergehende Menü zu wechseln, Taste drücken – unbestätigte Einstellungen werden nicht gespeichert.

Wenn längere Zeit keine Taste gedrückt wurde, wird die Einstellung abgebrochen und der vorherige Wert beibehalten.

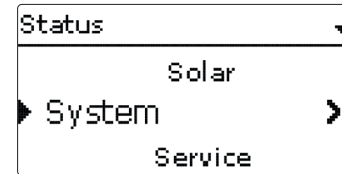

Wenn hinter einem Menüpunkt das Symbol » zu sehen ist, kann mit Taste ein weiteres Menü geöffnet werden.

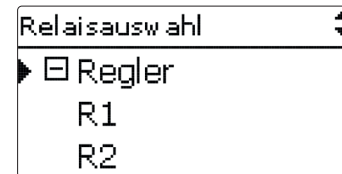

Wenn vor einem Menüpunkt das Symbol zu sehen ist, kann mit Taste ein Untermenü aufgeklappt werden. Ist es bereits aufgeklappt, ist statt des ein zu sehen.

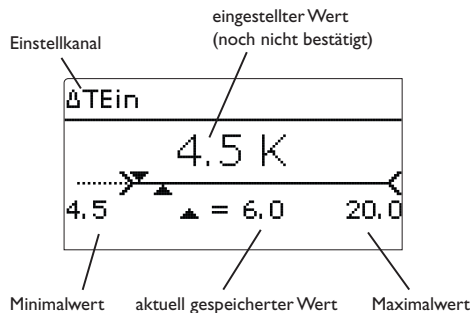

Werte und Optionen können auf verschiedene Arten eingestellt werden:
 Zahlenwerte werden mit einem Schieber eingestellt. Links ist der Minimalwert zu sehen, rechts der Maximalwert. Die große Zahl oberhalb des Schiebers zeigt die aktuelle Einstellung an. Mit den Tasten 2 und 4 kann der obere Schieber nach links und rechts bewegt werden.
 Erst wenn die Einstellung mit Taste 5 bestätigt wird, zeigt auch die Zahl unterhalb des Schiebers den neuen Wert an. Wird er erneut mit Taste 5 bestätigt, ist der neue Wert gespeichert.

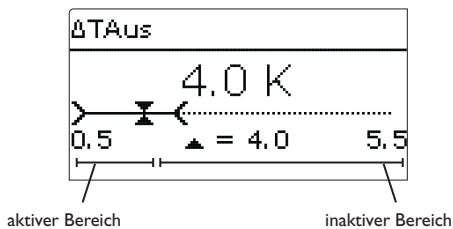

Wenn Werte gegeneinander verriegelt sind, bieten sie einen eingeschränkten Einstellbereich an, abhängig von der Einstellung des jeweils anderen Wertes.
 In diesem Fall ist der aktive Bereich des Schiebers verkürzt, der inaktive Bereich wird als unterbrochene Linie dargestellt. Die Anzeige des Maximal- und Minimalwertes passt sich der Einschränkung an.

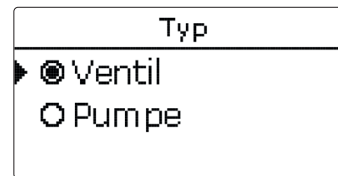

Wenn aus verschiedenen Auswahlmöglichkeiten nur eine wählbar ist, werden sie mit Radiobuttons angezeigt. Wenn ein Punkt angewählt wird, ist der Radiobutton ausgefüllt.

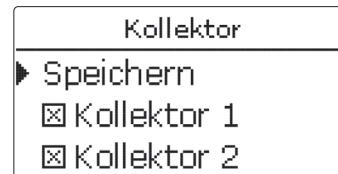

Wenn aus verschiedenen Auswahlmöglichkeiten mehrere gleichzeitig gewählt werden können, werden sie mit Checkboxes angezeigt. Wenn ein Punkt angewählt wird, erscheint ein x innerhalb der Checkbox.

4.3 Urlaubstage einstellen

Mit dem Parameter **Urlaubstage** können die Tage der Abwesenheit eingestellt werden.

➔ Um die Tage der Abwesenheit einstellen zu können, Taste 7 für 5 s gedrückt halten.

Für den eingestellten Zeitraum können damit folgende Funktionen deaktiviert bzw. in ihrem Verhalten angepasst werden:

- Solarteil (siehe Seite 54)
- Heizkreise (siehe Seite 71)
- Thermische Desinfektion (siehe Seite 74)
- BWV-Erwärmung (siehe Seite 75)

4.4 Timer einstellen

Wenn die Option **Timer** aktiviert wird, erscheint eine Wochenzeitschaltuhr, mit der Zeitfenster für den Betrieb der Funktion eingestellt werden können.

Im Kanal **Tageauswahl** stehen die Wochentage einzeln oder als häufig gewählte Kombinationen zur Auswahl.

Werden mehrere Tage oder Kombinationen ausgewählt, werden sie im Folgenden zu einer Kombination zusammengefasst.

Unter dem letzten Wochentag befindet sich der Menüpunkt **Weiter**. Wird **Weiter** angewählt, gelangt man in das Menü zur Einstellung der Zeitfenster.

Tageauswahl
Reset
zurück

Tageauswahl
 Mo-So
 Mo-Fr
 Sa-So
 Mo
 Di
 Mi
 Do
 Fr
 Sa
 So
▶ Weiter

Zeitfenster hinzufügen:

Um ein Zeitfenster hinzuzufügen, folgendermaßen vorgehen:

1. **Neues Zeitfenster** auswählen.

Mo,Mi,So
00 06 12 18
▶ Neues Zeitfenster
Kopieren von

Mo,Mi,So
▶ Anfang ---:--
Ende ---:--
zurück

2. **Anfang** und **Ende** für das gewünschte Zeitfenster einstellen.

Die Zeitfenster können in Schritten von je 5 min eingestellt werden.

Anfang
06:00

3. Um das Zeitfenster zu speichern, den Menüpunkt **Speichern** anwählen und die Sicherheitsabfrage mit **Ja** bestätigen.

Ende
08:30

Mo,Mi,So
Anfang 06:00
Ende 08:30
▶ Speichern

Speichern
Speichern? Ja

4. Um ein weiteres Zeitfenster hinzuzufügen, die vorhergehenden Schritte wiederholen.

Es können 6 Zeitfenster pro Tag/Kombination eingestellt werden.

Mo,Mi,So
00 06 12 18
▶ Neues Zeitfenster
Kopieren von

Mo,Mi,So
00 06 12 18
▶ Neues Zeitfenster
Kopieren von

5. Linke Taste (↶) drücken, um wieder zur Tageauswahl zu gelangen.

Tageauswahl
▶ Mo,Mi,So
Reset

Zeitfenster kopieren:

Um bereits eingestellte Zeitfenster für einen weiteren Tag/eine weitere Kombination zu übernehmen, folgendermaßen vorgehen:

1. Den Tag/die Kombination auswählen, für die Zeitfenster übernommen werden sollen, und **Kopieren von** anwählen.

Eine Auswahl der bisher mit Zeitfenstern versehenen Tage und/oder Kombinationen erscheint.

2. Den Tag/die Kombination auswählen, dessen/denen Zeitfenster übernommen werden sollen.

Alle für den ausgewählten Tag/die ausgewählte Kombination eingestellten Zeitfenster werden übernommen.

Wenn an den kopierten Zeitfenstern keine Änderungen vorgenommen werden, wird der Tag/die Kombination der zuvor gewählten Kombination hinzugefügt.

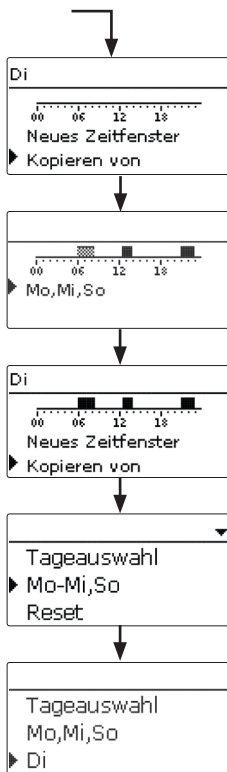

Zeitfenster ändern:

Um ein Zeitfenster zu ändern, folgendermaßen vorgehen:

1. Das zu ändernde Zeitfenster auswählen.
2. Die gewünschte Änderung vornehmen.
3. Um das Zeitfenster zu speichern, den Menüpunkt **Speichern** anwählen und die Sicherheitsabfrage mit **Ja** bestätigen.

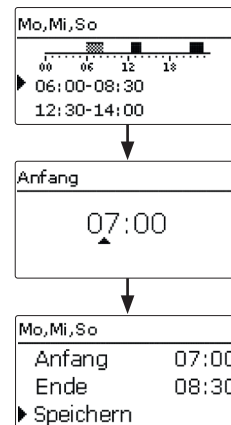

Zeitfenster entfernen:

Um ein Zeitfenster zu löschen, folgendermaßen vorgehen:

1. Das zu löschende Zeitfenster auswählen.
2. Den Menüpunkt **Löschen** anwählen und die Sicherheitsabfrage mit **Ja** bestätigen.

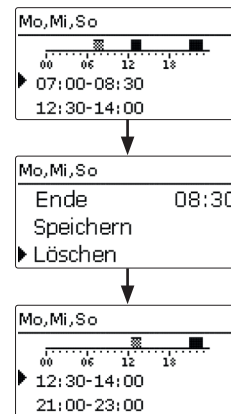

Timer zurücksetzen:

Um bereits eingestellte Zeitfenster für einen Tag oder eine Kombination zurückzusetzen, folgendermaßen vorgehen:

1. Den gewünschten Tag/die gewünschte Kombination auswählen.

Tageauswahl
▶ Mo,Mi,So
Di

Mo,Mi,So
00 06 12 18
Kopieren von
▶ Reset

Reset
Löschen? Ja

2. **Reset** anwählen und die Sicherheitsabfrage mit **Ja** bestätigen.

Der gewählte Tag/die gewünschte Kombination verschwindet aus der Auflistung, die Zeitfenster sind gelöscht.

Tageauswahl
Di
Reset

Um den gesamten Timer zurückzusetzen, folgendermaßen vorgehen:

- **Reset** anwählen und die Sicherheitsabfrage mit **Ja** bestätigen.

Mo,Mi,So
Di
▶ Reset

Reset
Löschen? Ja

Alle für den Timer vorgenommenen Einstellungen sind gelöscht.

Tageauswahl
▶ Reset
zurück

4.5 Wahlfunktionen einstellen

Neue Funktion
▶ Bypass
CS-Bypass
Ext. WT

In den Menüs **Wahlfunktionen/neue Funktion...** können Wahlfunktionen ausgewählt und eingestellt werden.

Die Anzahl und Art der angebotenen Wahlfunktionen hängt von den bereits gemachten Einstellungen ab.

Bypass
▶ Kollektor 1,2
Ausgang R4
Typ Pumpe

Wird eine Funktion ausgewählt, öffnet sich ein Untermenü, in dem alle notwendigen Einstellungen vorgenommen werden können.

In diesem Untermenü werden der Funktion ein Ausgang sowie ggf. bestimmte Anlagenkomponenten zugewiesen.

Wenn der Funktion ein Ausgang zugewiesen werden kann, erscheint das Untermenü **Ausgang** (siehe Seite 17).

Pumpe Bypass 1
▶ Relais
Relais R4
 PWM/0-10 V

Wenn Funktionen eingestellt und gespeichert wurden, erscheinen sie im Menü **Wahlfunktionen** über dem Menüpunkt **neue Funktion...**

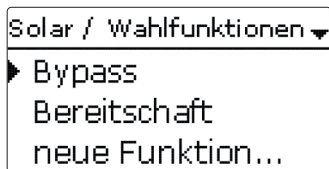

So ist ein schneller Überblick über bereits gespeicherte Funktionen gewährleistet. Ein Überblick, welcher Sensor welcher Komponente und welcher Ausgang welcher Funktion zugewiesen wurde, befindet sich im Menü **Status**.

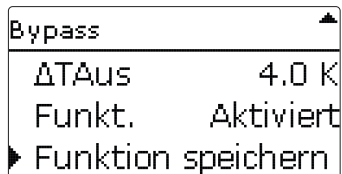

Am Ende jedes Untermenüs zu einer Wahlfunktion stehen die Punkte **Funkt.** und **Funktion speichern**. Um eine Funktion zu speichern, **Funktion speichern** auswählen und die Sicherheitsabfrage mit **Ja** bestätigen.

In bereits gespeicherten Funktionen erscheint an dieser Stelle die Auswahlmöglichkeit **Funktion löschen**.

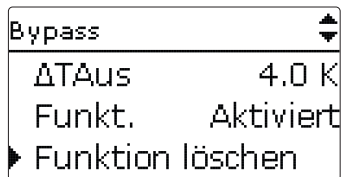

Um eine gespeicherte Funktion zu löschen, **Funktion löschen** anwählen und die Sicherheitsabfrage mit **Ja** bestätigen. Die Funktion steht wieder unter **neue Funktion...** zur Verfügung. Die entsprechenden Ausgänge sind wieder freigegeben.

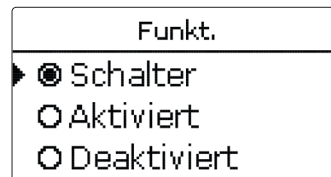

Im Einstellkanal **Funkt.** kann eine bereits gespeicherte Wahlfunktion temporär deaktiviert, bzw. wieder aktiviert werden. In diesem Fall bleiben alle Einstellungen erhalten, die zugewiesenen Ausgänge bleiben belegt und können keiner anderen Funktion zugewiesen werden. Die zugewiesenen Sensoren werden weiterhin auf Fehler überwacht.

Mit der Auswahlmöglichkeit **Schalter** kann die Funktion über einen externen potenzialfreien Schalter aktiviert bzw. deaktiviert werden.

Wenn **Schalter** ausgewählt wird, erscheint der Einstellkanal **Sensor**, mit dem ein Sensoreingang als Schalter definiert werden kann.

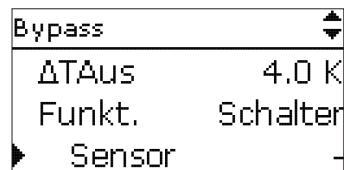

4.6 Untermenü Ausgang

Das Untermenü **Ausgang** ist in fast allen Wahlfunktionen enthalten. Es wird in den einzelnen Funktionsbeschreibungen daher nicht mehr aufgeführt.

In diesem Untermenü können der ausgewählten Funktion Relais- und/oder Signalausgänge zugewiesen werden. Auch alle notwendigen Einstellungen für die Ausgänge können hier vorgenommen werden.

Alle freien Ausgänge im Regler und ggf. angeschlossenen Modulen werden aufgeführt. Wenn - ausgewählt wird, läuft die Funktion softwareseitig normal, schaltet aber keinen Ausgang. Relais- und Signalausgang können separat aktiviert werden. Je nach Einstellung ergeben sich die unten aufgeführten Resultate:

Einstellungen

| Option Relais | Option PWM/0-10V | Drehzahlregelung | Option Adapter | Verhalten Relaisausgang | Verhalten Signalausgang | Verhalten Adapter |
|---------------|------------------|------------------|----------------|-------------------------|-------------------------|-------------------|
| Ja | Ja | Ja | Ja | → Ein/Aus | Modulierend | Modulierend |
| Ja | Nein | Ja | Nein | → Pulspaketsteuerung | - | Modulierend |
| Ja | Nein | Ja | Ja | → Ein/Aus | - | Modulierend |
| Ja | Nein | Nein | irrelevant* | → Ein/Aus | - | 0% / 100% |
| Ja | Ja | Ja | Nein | → Ein/Aus | Modulierend | 0% / 100% |
| Ja | Ja | Ja | Ja | → Ein/Aus | Modulierend | Modulierend |
| Ja | Ja | Nein | irrelevant* | → Ein/Aus | 0% / 100% | 0% / 100% |
| Nein | Ja | Ja | irrelevant* | → - | Modulierend | - |
| Nein | Ja | Nein | irrelevant* | → - | 0% / 100% | - |

*Wenn die Option Relais und/oder die Drehzahlregelung deaktiviert ist, ist die Einstellung in der Option Adapter wirkungslos.

Ergebnis

| Einstellkanal | Bedeutung | Einstellbereich /Auswahl | Werkseinstellung |
|----------------|------------------------------|--------------------------|------------------|
| Relais | Option Relais | Ja, Nein | Nein |
| Relais | Relaisauswahl | systemabhängig | systemabhängig |
| PWM/0-10V | Option PWM/0-10V | Ja, Nein | Nein |
| Ausgang | Auswahl Signalausgang | systemabhängig | systemabhängig |
| Signal | Signalart | PWM, 0-10V | PWM |
| Profil | Kennlinie | Solar, Heizung | Solar |
| Drehzahl | Drehzahlregelung | Ja, Nein | systemabhängig |
| Min. | Minimaldrehzahl | 20 ... 100% | 30% |
| Max. | Maximaldrehzahl | 20 ... 100% | 100% |
| Adapter | Option Adapter | Ja, Nein | Nein |
| Invertiert | Option invertierte Schaltung | Ja, Nein | Nein |
| Blockierschutz | Option Blockierschutz | Ja, Nein | Nein |
| Handbetrieb | Betriebsmodus | Max., Auto, Min., Aus | Auto |

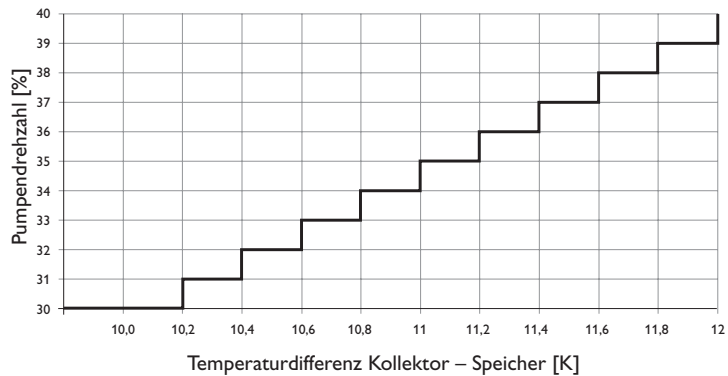
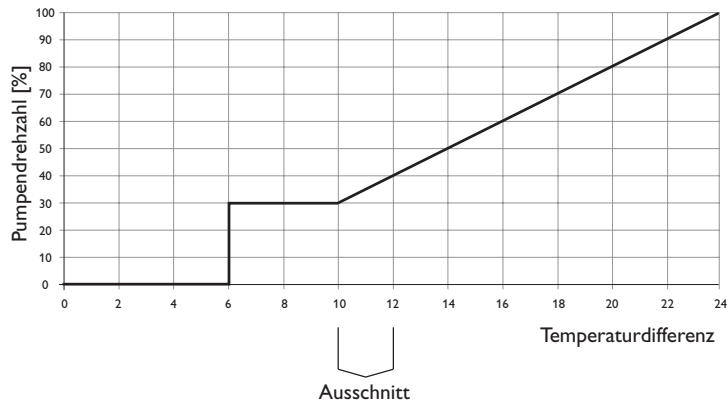

Drehzahlregelung

Im Einstellkanal **Drehzahl** kann die Drehzahlregelung für den Ausgang aktiviert, bzw. deaktiviert werden. Wenn **Ja** eingestellt wird, erscheinen die Kanäle **Min.**, **Max.** und **Adapter**.

Im Einstellkanal **Min.** kann für den Ausgang eine relative Minimaldrehzahl für eine angeschlossene Pumpe vorgegeben werden.

Im Einstellkanal **Max.** kann für den Ausgang eine relative Maximaldrehzahl für eine angeschlossene Pumpe vorgegeben werden.

Wenn das Drehzahlregelungssignal über einen Schnittstellenadapter VBus®/PWM erzeugt wird, muss die Option **Adapter** aktiviert werden. Wenn **Ja** eingestellt wird, schaltet das Relais ein bzw. aus (keine Pulspakete). Die Drehzahlinformation wird über den VBus® übertragen.

In Funktionen, die ausschließlich nicht-drehzahlregelte Verbraucher ansteuern, wird die Drehzahlregelung ausgeblendet (z. B. Bypass-Typ Ventil, Mischer).

Wenn die Temperaturdifferenz die Einschalttemperaturdifferenz erreicht oder überschreitet, wird die Pumpe eingeschaltet und für 10 s mit einer Drehzahl von 100% gefahren. Danach sinkt die Drehzahl auf die Minimaldrehzahl ab. Wird die Solltemperaturdifferenz um 1/10 des Anstiegswertes überschritten, erhöht sich die Drehzahl der Pumpe um eine Stufe (1%). Mit dem Parameter **Anstieg** lässt sich das Regelverhalten anpassen. Jedes Mal, wenn sich die Temperaturdifferenz um 1/10 des einstellbaren Anstiegswertes erhöht, wird die Drehzahl um jeweils eine Stufe angehoben bis zum Maximum von 100%. Wenn die Temperaturdifferenz um 1/10 des einstellbaren Anstiegswertes absinkt, wird die Drehzahl dagegen um eine Stufe reduziert.

Option Relais

Wenn die Option **Relais** aktiviert wird, kann der Ausgangsauswahl ein Relais zugewiesen werden.

Option PWM/0-10 V

Wenn die Option **PWM/0-10 V** aktiviert wird, kann der Ausgangsauswahl ein PWM-/0-10-V-Ausgang zugewiesen werden.

Im Kanal **Signal** kann zwischen einem PWM- und einem 0-10-V-Signal gewählt werden. Unter **Profil** stehen Kennlinien für Solar- und Heizungspumpen zur Auswahl.

Kennlinie Ansteuerung: PWM; Profil: Solar

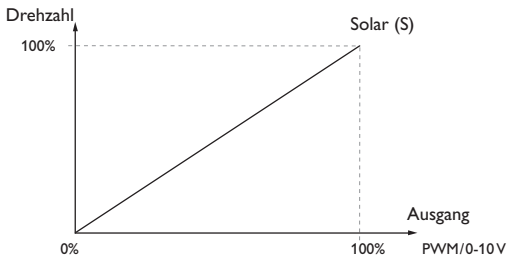

Kennlinie Ansteuerung: PWM; Profil: Heizung

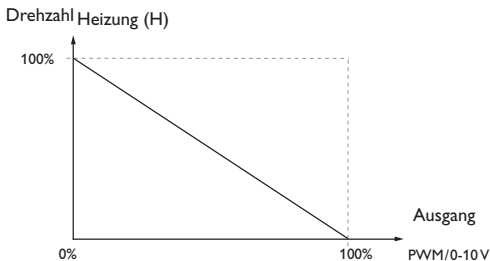

Blockierschutz

Um das Blockieren von Pumpen bei längerem Stillstand zu verhindern, verfügt der Regler über eine Blockierschutzoption. Diese Option kann im Untermenü Ausgangsauswahl aktiviert werden. Die Einstellungen zur Option **Blockierschutz** können im Menü **Grundeinstellungen/Blockierschutz** (siehe Seite 80) gemacht werden.

Handbetrieb

Im Einstellkanal **Handbetrieb** kann für den Ausgang ein Betriebsmodus gewählt werden. Folgende Einstellmöglichkeiten stehen zur Verfügung:

Aus = Ausgang ist ausgeschaltet (Handbetrieb)

Min. = Ausgang läuft mit Minimaldrehzahl (Handbetrieb)

Max. = Ausgang läuft mit 100% (Handbetrieb)

Auto = Ausgang ist im Automatikmodus



Hinweis

Nach Ausführen der Kontroll- und Servicearbeiten muss der Betriebsmodus wieder auf **Auto** gestellt werden. Im Handbetrieb ist die Regelungslogik außer Kraft gesetzt.

4.7 Sensorkonfiguration

Einige Sensoren müssen im Menü **Eingänge/Module** angemeldet und konfiguriert werden (siehe Seite 10 und Seite 83).

In einigen Funktionen steht bei der Sensorauswahl der Kanal **Sensorkonfig.** zur Verfügung, in dem nicht verwendete und nicht angemeldete Sensoren ausgewählt werden können. Der ausgewählte Sensoreingang wird automatisch auf den für die Funktion erforderlichen Sensortyp gestellt. Die Anmeldung im Menü **Eingänge/Module** ist dann nicht mehr erforderlich.



Hinweis

Wenn ein Sensor als Temperatursensor einer Funktion zugewiesen wurde, stehen die Sensortypen **Schalter**, **Fern**, **BAS**, **Impuls** und **Keine** für den entsprechenden Eingang nicht mehr zur Verfügung.

5 Inbetriebnahme

Wenn das System hydraulisch befüllt und betriebsbereit ist, die Netzverbindung des Reglers herstellen.

Der Regler durchläuft eine Initialisierungsphase, in der das Tastenkreuz rot leuchtet. Bei Inbetriebnahme oder nach einem Reset des Reglers startet nach der Initialisierungsphase das Inbetriebnahmemenü. Das Inbetriebnahmemenü führt den Benutzer durch die wichtigsten Einstellkanäle für den Betrieb der Anlage.

Inbetriebnahmemenü

Das Inbetriebnahmemenü besteht aus den im Folgenden beschriebenen Kanälen. Um eine Einstellung vorzunehmen, Taste **5** drücken. Den Wert mit den Tasten **4** und **2** einstellen und mit Taste **5** bestätigen. Im Display erscheint der nächste Kanal.

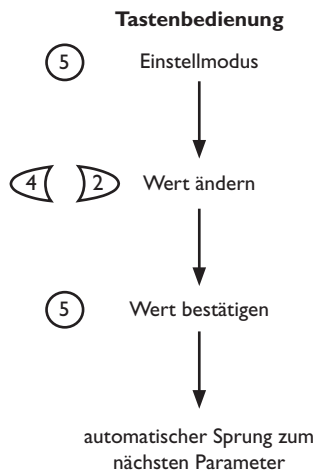

1. Sprache:

→ Die gewünschte Menüsprache einstellen.

Sprache

- Deutsch
- English
- Français

2. Einheiten:

→ Das gewünschte Einheitensystem einstellen.

Einheiten

- °F / gal / MBTU
- °C / Liter / kWh

3. Sommer-/Winterzeitumstellung:

→ Die automatische Sommer-/Winterzeitumstellung aktivieren bzw. deaktivieren.

Sommer/Winter

- Ja
- Nein

4. Zeit:

→ Die aktuelle Uhrzeit einstellen. Zuerst die Stunden und dann die Minuten einstellen.

Uhrzeit

12:01

5. Datum:

→ Das aktuelle Datum einstellen. Zuerst das Jahr, dann den Monat und anschließend den Tag einstellen.

Datum

??.??..2020

6. Auswahl: System oder Schema

→ Auswählen, ob der Regler mit einer Schemanummer oder mit System und Variante konfiguriert werden soll.

System oder Schema

- Schema
- System

7a. Schema (wenn 6. = Schema):

- ➔ Die Schemanummer des gewünschten Schemas einstellen.

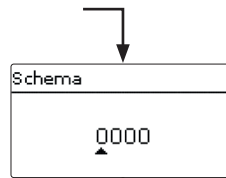

7b. Solare Systemwahl (wenn 6. = System):

- ➔ Das gewünschte solare System (Anzahl Kollektoren und Speicher, hydraulische Variante) einstellen.

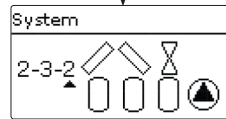

8. Das Inbetriebnahmemenü beenden:

Nach der Systemauswahl bzw. der Eingabe einer Schemanummer folgt eine Sicherheitsabfrage. Wird sie bestätigt, sind die Einstellungen gespeichert.

- ➔ Um die Sicherheitsabfrage zu bestätigen, Taste **5** drücken.
- ➔ Um zu den Einstellkanälen des Inbetriebnahmemenüs zurückzugelangen, Taste **7** drücken.

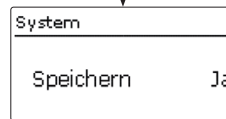

Wenn die Sicherheitsabfrage bestätigt wurde, ist der Regler betriebsbereit.

i Hinweis

Die im Inbetriebnahmemenü gemachten Einstellungen können nach der Inbetriebnahme jederzeit im entsprechenden Einstellkanal geändert werden. Zusätzliche Funktionen und Optionen können auch aktiviert und eingestellt werden (siehe Seite 36).

Vor Übergabe an den Systembetreiber den Kunden-Bedienercod eingeben (siehe Seite 82).

i Hinweis

Nach der Inbetriebnahme prüfen, ob die aktuelle Firmware auf dem Gerät installiert ist. Die jeweils aktuelle Firmware kann unter www.resol.de/firmware heruntergeladen werden.

- ➔ Falls eine neuere Firmwareversion verfügbar ist, das Gerät updaten!

5.1 Grundsysteme

Der Regler ist für verschiedene solare Grundsysteme vorprogrammiert. Die Auswahl erfolgt entsprechend der Anzahl der Wärmequellen (Kollektorfelder) und Wärmesenken (Speicher, Schwimmbad).

Die Einstellung des solaren Grundsystems gehört zu den wichtigsten Einstellungen und wird schon im Inbetriebnahmemenü abgefragt.

Es wird zuerst die Anzahl der Kollektorfelder und Speicher abgefragt, dann die hydraulische Variante.

i Hinweis

Eine Solaranlage mit einem Speicher, der im Schichtladeprinzip sowohl oben als auch unten beladen wird, wird mit der Regelung als 2-Speicher-Anlage realisiert. (Speicher oben = Speicher 1; Speicher unten = Speicher 2).

Das System wird bei der Auswahl anhand der Anzahl an Kollektorfeldern und Speichern visualisiert. Das Beispielbild zeigt das System 2.3.x mit 2 Kollektorfeldern und 3 Speichern.

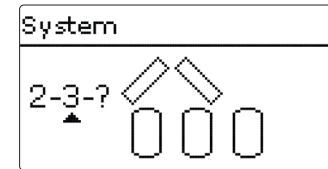

Die hydraulische Variante bezieht sich auf die unterschiedlichen Stellglieder, die angesteuert werden sollen. Sie werden symbolisch im Display visualisiert, wenn die Variante ausgewählt wird. Das obere Symbol zeigt die zu den Kollektorfeldern gehörigen Stellglieder, das untere die zu den Speichern gehörigen.

Die beispielhafte Abbildung zeigt das Auswahlbild für System 2.3.2.

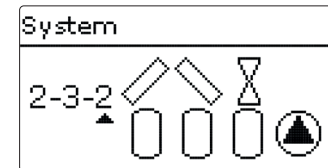

Hier verfügt jedes der Kollektorfelder über ein 2-Wege-Ventil, die Speicher werden über eine Pumpenlogik angesteuert.

Für jedes Grundsystem weist der Regler entsprechende Ausgangs- und Sensorbelegungen zu. Die Zuweisungen sämtlicher Kombinationen sind in Kap. 5.2 dargestellt.

System 1.1.1

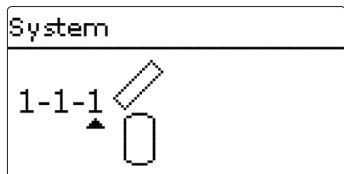

Sensoren

| | |
|----------------|----|
| Kollektor 1 | S1 |
| Speicher unten | S2 |

Relais; PWM/0-10 V

| | |
|------------|------|
| Solarpumpe | R1;A |
|------------|------|

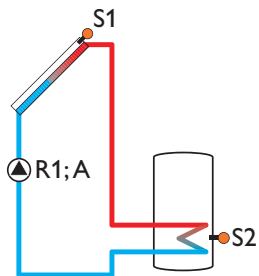

System 1.2.1

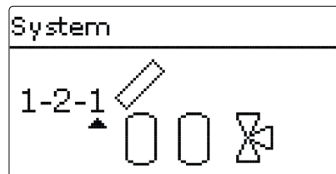

Sensoren

| | |
|------------------|----|
| Kollektor | S1 |
| Speicher 1 unten | S2 |
| Speicher 2 unten | S4 |

Relais; PWM/0-10 V

| | |
|-----------------|------|
| Solarpumpe | R1;A |
| 3-WV Speicher 2 | R2 |

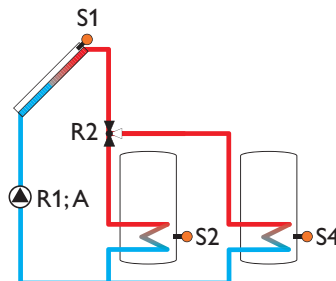

System 1.2.2

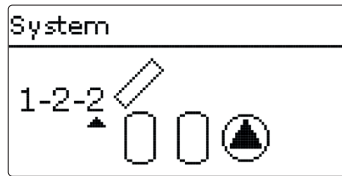

Sensoren

| | |
|------------------|----|
| Kollektor | S1 |
| Speicher 1 unten | S2 |
| Speicher 2 unten | S4 |

Relais; PWM/0-10V

| | |
|-----------------------|------|
| Solarpumpe Speicher 1 | R1;A |
| Solarpumpe Speicher 2 | R2;B |

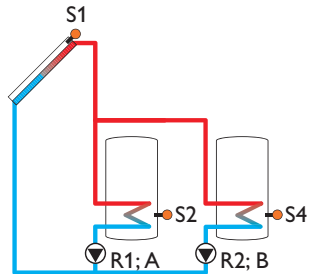

System 1.2.3

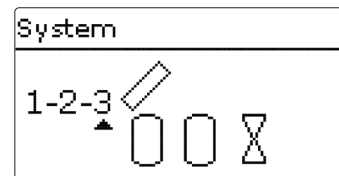

Sensoren

| | |
|------------------|----|
| Kollektor | S1 |
| Speicher 1 unten | S2 |
| Speicher 2 unten | S4 |

Relais; PWM/0-10V

| | |
|-----------------|------|
| Solarpumpe | R1;A |
| 2-WV Speicher 1 | R2 |
| 2-WV Speicher 2 | R3 |

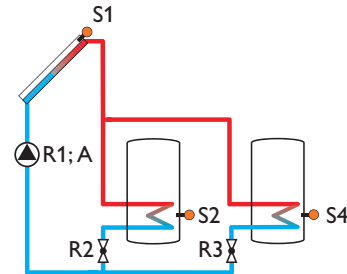

System 1.3.1

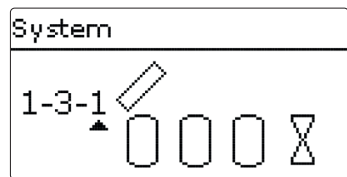

Sensoren

| | |
|------------------|----|
| Kollektor 1 | S1 |
| Speicher 1 unten | S2 |
| Speicher 2 unten | S4 |
| Speicher 3 unten | S5 |

Relais; PWM/0-10 V

| | |
|-----------------|------|
| Solarpumpe | R1;A |
| 2-WV Speicher 1 | R2 |
| 2-WV Speicher 2 | R3 |
| 2-WV Speicher 3 | R4 |

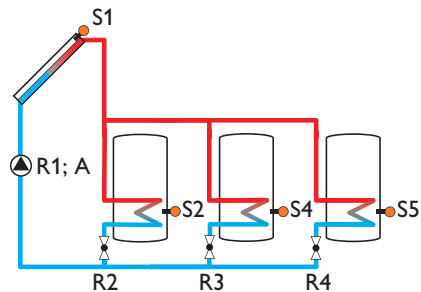

System 1.3.2

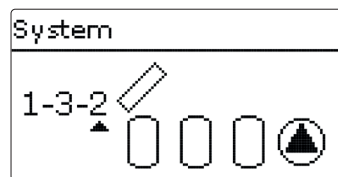

Sensoren

| | |
|------------------|----|
| Kollektor 1 | S1 |
| Speicher 1 unten | S2 |
| Speicher 2 unten | S4 |
| Speicher 3 unten | S5 |

Relais; PWM/0-10 V

| | |
|-----------------------|------|
| Solarpumpe Speicher 1 | R1;A |
| Solarpumpe Speicher 2 | R2;B |
| Solarpumpe Speicher 3 | R3 |

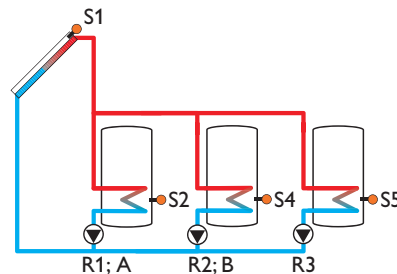

System 1.3.3

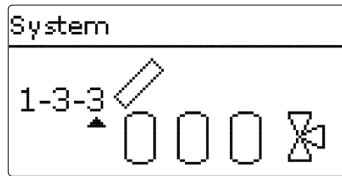

Sensoren

| | |
|------------------|----|
| Kollektor 1 | S1 |
| Speicher 1 unten | S2 |
| Speicher 2 unten | S4 |
| Speicher 3 unten | S5 |

Relais; PWM/0-10V

| | |
|-----------------|------|
| Solarpumpe | R1;A |
| 3-WV Speicher 1 | R2 |
| 3-WV Speicher 2 | R3 |

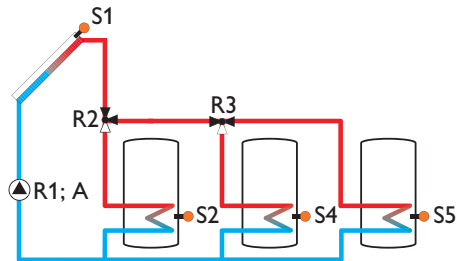

System 1.4.1

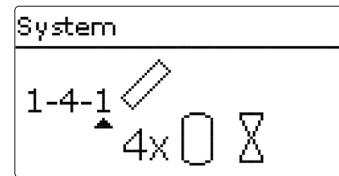

Sensoren

| | |
|------------------|----|
| Kollektor 1 | S1 |
| Speicher 1 unten | S2 |
| Speicher 2 unten | S4 |
| Speicher 3 unten | S5 |
| Speicher 4 unten | S6 |

Relais; PWM/0-10V

| | |
|-----------------|------|
| Solarpumpe | R1;A |
| 2-WV Speicher 1 | R2 |
| 2-WV Speicher 2 | R3 |
| 2-WV Speicher 3 | R4 |
| 2-WV Speicher 4 | R5 |

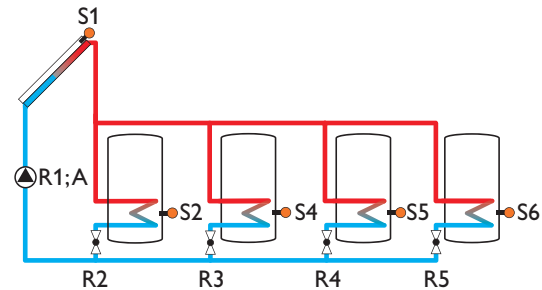

System 1.4.2

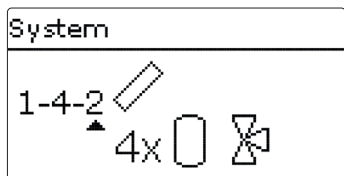

Sensoren

| | |
|------------------|----|
| Kollektor 1 | S1 |
| Speicher 1 unten | S2 |
| Speicher 2 unten | S4 |
| Speicher 3 unten | S5 |
| Speicher 4 unten | S6 |

Relais; PWM/0-10 V

| | |
|-----------------|-------|
| Solarpumpe | R1; A |
| 3-WV Speicher 1 | R2 |
| 3-WV Speicher 2 | R3 |
| 3-WV Speicher 3 | R4 |

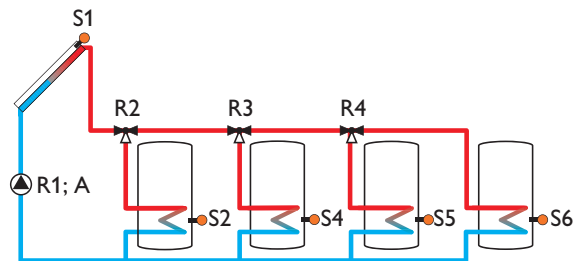

System 1.4.3

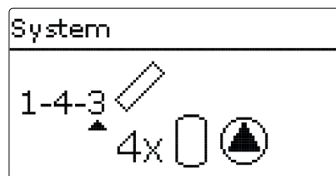

Sensoren

| | |
|------------------|----|
| Kollektor 1 | S1 |
| Speicher 1 unten | S2 |
| Speicher 2 unten | S4 |
| Speicher 3 unten | S5 |
| Speicher 4 unten | S6 |

Relais; PWM/0-10 V

| | |
|-----------------------|-------|
| Solarpumpe Speicher 1 | R1; A |
| Solarpumpe Speicher 2 | R2; B |
| Solarpumpe Speicher 3 | R3 |
| Solarpumpe Speicher 4 | R4 |

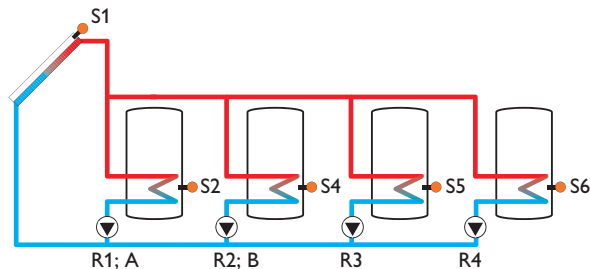

System 2.1.1

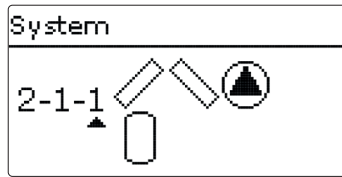

Sensoren

| | |
|----------------|----|
| Kollektor 1 | S1 |
| Speicher unten | S2 |
| Kollektor 2 | S6 |

Relais; PWM/0-10V

| | |
|-------------------|------|
| Pumpe Kollektor 1 | R1;A |
| Pumpe Kollektor 2 | R2;B |

System 2.1.2

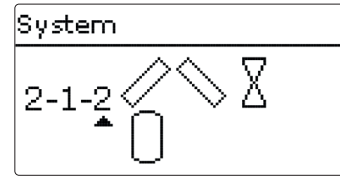

Sensoren

| | |
|----------------|----|
| Kollektor 1 | S1 |
| Speicher unten | S2 |
| Kollektor 2 | S6 |

Relais; PWM/0-10V

| | |
|------------------|------|
| 2-WV Kollektor 1 | R1 |
| 2-WV Kollektor 2 | R2 |
| Solarpumpe | R3;A |

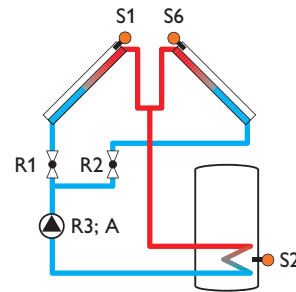
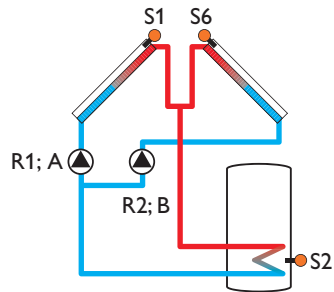

System 2.2.1

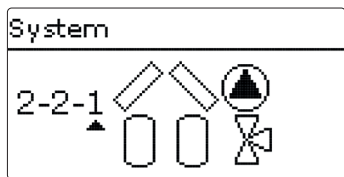

| Sensoren | | Relais; PWM/0-10 V | |
|------------------|----|--------------------|-------|
| Kollektor 1 | S1 | Pumpe Kollektor 1 | R1; A |
| Speicher 1 unten | S2 | Pumpe Kollektor 2 | R2; B |
| Speicher 2 unten | S4 | 3-WV Speicher 2 | R3 |
| Kollektor 2 | S6 | | |

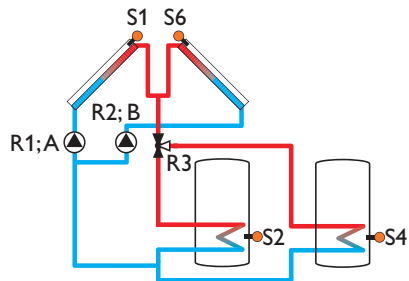

System 2.2.2

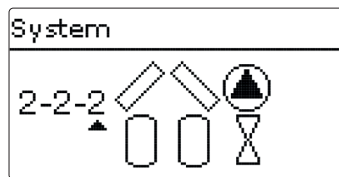

| Sensoren | | Relais; PWM/0-10 V | |
|------------------|----|--------------------|-------|
| Kollektor 1 | S1 | Pumpe Kollektor 1 | R1; A |
| Speicher 1 unten | S2 | Pumpe Kollektor 2 | R2; B |
| Speicher 2 unten | S4 | 2-WV Speicher 1 | R3 |
| Kollektor 2 | S6 | 2-WV Speicher 2 | R4 |

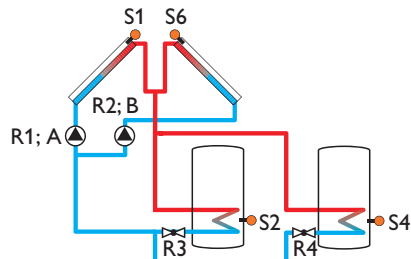

System 2.2.3

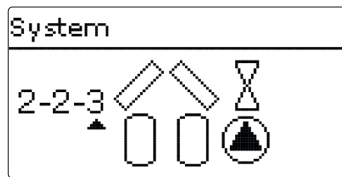

| Sensoren | | Relais; PWM/0-10V | |
|------------------|----|-------------------|------|
| Kollektor 1 | S1 | 2-WV Kollektor 1 | R1 |
| Speicher 1 unten | S2 | 2-WV Kollektor 2 | R2 |
| Speicher 2 unten | S4 | Solarpumpe Sp1 | R3;A |
| Kollektor 2 | S6 | Solarpumpe Sp2 | R4;B |

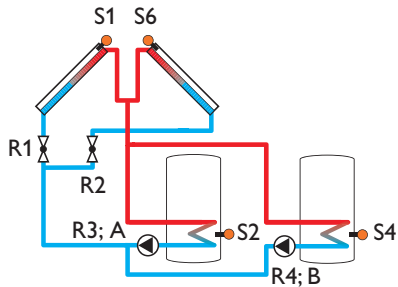

System 2.2.4

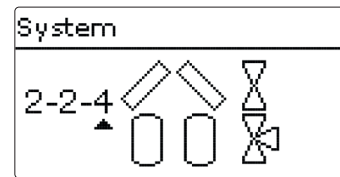

| Sensoren | | Relais; PWM/0-10V | |
|------------------|----|-------------------|------|
| Kollektor 1 | S1 | 2-WV Kollektor 1 | R1 |
| Speicher 1 unten | S2 | 2-WV Kollektor 2 | R2 |
| Speicher 2 unten | S4 | Solarpumpe | R3;A |
| Kollektor 2 | S6 | 3-WV Speicher 2 | R4 |

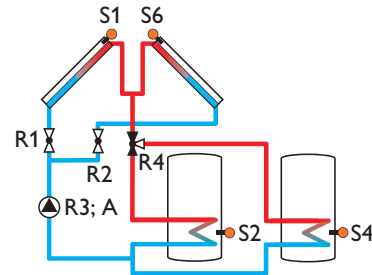

System 2.2.5

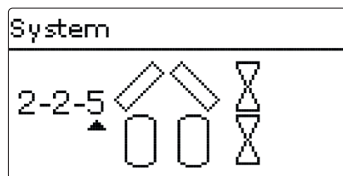

Sensoren

| | |
|------------------|----|
| Kollektor 1 | S1 |
| Speicher 1 unten | S2 |
| Speicher 2 unten | S4 |
| Kollektor 2 | S6 |

Relais; PWM/0-10 V

| | |
|------------------|-------|
| 2-WV Kollektor 1 | R1 |
| 2-WV Kollektor 2 | R2 |
| Solarpumpe | R3; A |
| 2-WV Speicher 1 | R4 |
| 2-WV Speicher 2 | R5 |

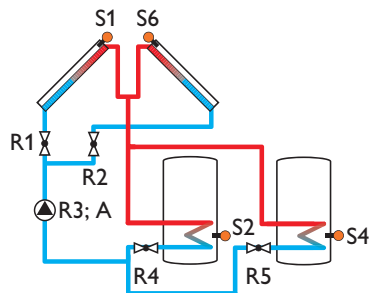

System 2.3.1

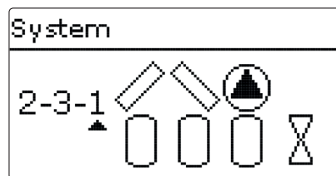

Sensoren

| | |
|------------------|----|
| Kollektor 1 | S1 |
| Speicher 1 unten | S2 |
| Speicher 2 unten | S4 |
| Speicher 3 unten | S5 |
| Kollektor 2 | S6 |

Relais; PWM/0-10 V

| | |
|-------------------|-------|
| Pumpe Kollektor 1 | R1; A |
| Pumpe Kollektor 2 | R2; B |
| 2-WV Speicher 1 | R3 |
| 2-WV Speicher 2 | R4 |
| 2-WV Speicher 3 | R5 |

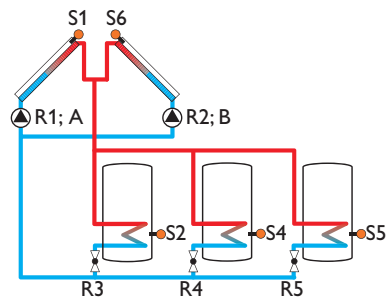

System 2.3.2

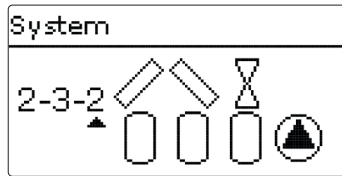

| Sensoren | | Relais; PWM/0-10V | |
|------------------|----|-----------------------|-------|
| Kollektor 1 | S1 | Solarpumpe Speicher 1 | R1; A |
| Speicher 1 unten | S2 | Solarpumpe Speicher 2 | R2; B |
| Speicher 2 unten | S4 | Solarpumpe Speicher 3 | R3 |
| Speicher 3 unten | S5 | 2-WV Kollektor 1 | R4 |
| Kollektor 2 | S6 | 2-WV Kollektor 2 | R5 |

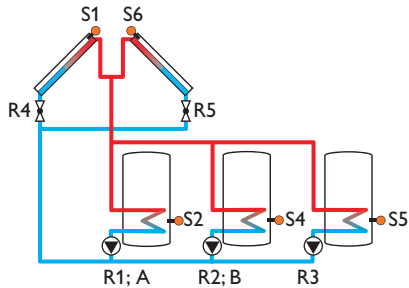

System 2.3.4

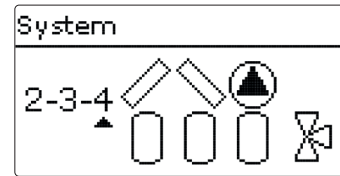

| Sensoren | | Relais; PWM/0-10V | |
|------------------|----|-------------------|-------|
| Kollektor 1 | S1 | Pumpe Kollektor 1 | R1; A |
| Speicher 1 unten | S2 | Pumpe Kollektor 2 | R2; B |
| Speicher 2 unten | S4 | 3-WV Speicher 1 | R3 |
| Speicher 3 unten | S5 | 3-WV Speicher 2 | R4 |
| Kollektor 2 | S6 | | |

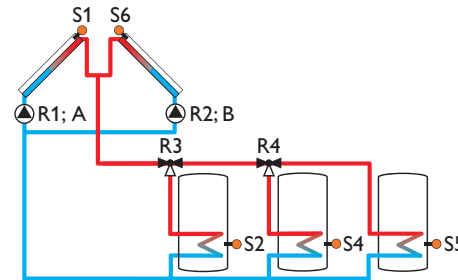

System 2.3.5

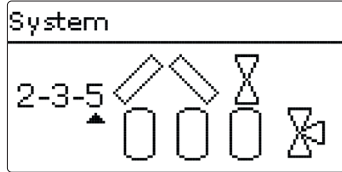

Sensoren

| | |
|------------------|----|
| Kollektor 1 | S1 |
| Speicher 1 unten | S2 |
| Speicher 2 unten | S4 |
| Speicher 3 unten | S5 |
| Kollektor 2 | S6 |

Relais; PWM/0-10 V

| | |
|------------------|------|
| 2-WV Kollektor 1 | R1 |
| 2-WV Kollektor 2 | R2 |
| Solarpumpe | R3;A |
| 3-WV Speicher 1 | R4 |
| 3-WV Speicher 2 | R5 |

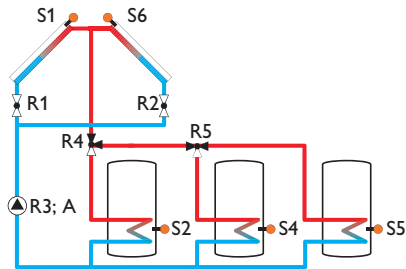

System 3.1.1

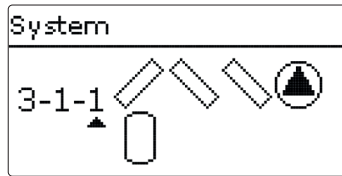

| Sensoren | | Relais; PWM/0-10V | |
|----------------|----|-------------------|-------|
| Kollektor 1 | S1 | Pumpe Kollektor 1 | R1;A |
| Speicher unten | S2 | Pumpe Kollektor 2 | R2; B |
| Kollektor 2 | S6 | Pumpe Kollektor 3 | R3 |
| Kollektor 3 | S8 | | |

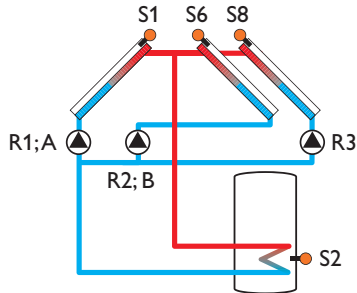

System 3.1.2

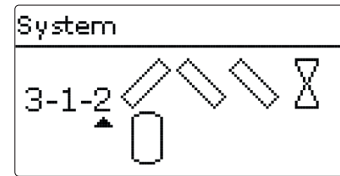

| Sensoren | | Relais; PWM/0-10V | |
|----------------|----|-------------------|------|
| Kollektor 1 | S1 | 2-WV Kollektor 1 | R1 |
| Speicher unten | S2 | 2-WV Kollektor 2 | R2 |
| Kollektor 2 | S6 | Solarpumpe | R3;A |
| Kollektor 3 | S8 | 2-WV Kollektor 3 | R4 |

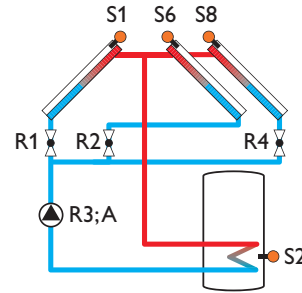

System 3.2.1

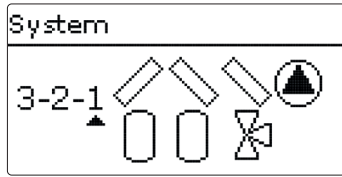

Sensoren

| | |
|------------------|----|
| Kollektor 1 | S1 |
| Speicher 1 unten | S2 |
| Speicher 2 unten | S4 |
| Kollektor 2 | S6 |
| Kollektor 3 | S8 |

Relais; PWM/0-10 V

| | |
|-------------------|-------|
| Pumpe Kollektor 1 | R1; A |
| Pumpe Kollektor 2 | R2; B |
| 3-WV Speicher 2 | R3 |
| Pumpe Kollektor 3 | R4 |

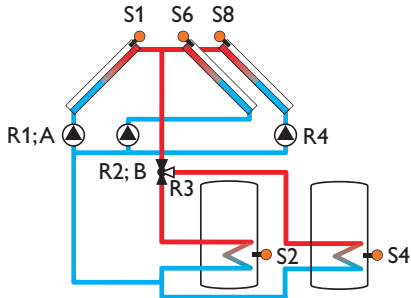

System 3.2.2

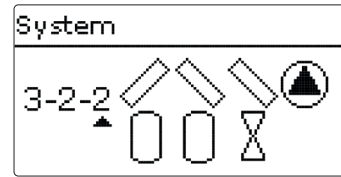

Sensoren

| | |
|------------------|----|
| Kollektor 1 | S1 |
| Speicher 1 unten | S2 |
| Speicher 2 unten | S4 |
| Kollektor 2 | S6 |
| Kollektor 3 | S8 |

Relais; PWM/0-10 V

| | |
|-------------------|-------|
| Pumpe Kollektor 1 | R1; A |
| Pumpe Kollektor 2 | R2; B |
| 2-WV Speicher 1 | R3 |
| 2-WV Speicher 2 | R4 |
| Pumpe Kollektor 3 | R5 |

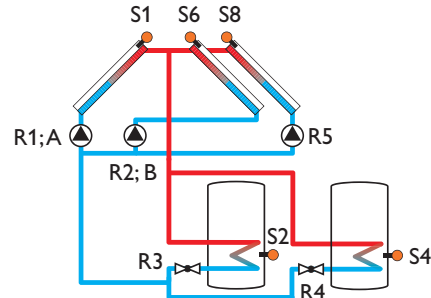

System 3.2.3

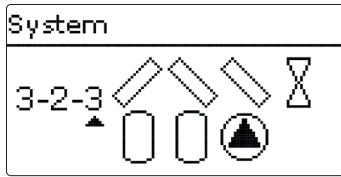

| Sensoren | | Relais; PWM/0-10V | |
|------------------|----|-----------------------|------|
| Kollektor 1 | S1 | 2-WV Kollektor 1 | R1 |
| Speicher 1 unten | S2 | 2-WV Kollektor 2 | R2 |
| Speicher 2 unten | S4 | Solarpumpe Speicher 1 | R3;A |
| Kollektor 2 | S6 | Solarpumpe Speicher 2 | R4;B |
| Kollektor 3 | S8 | 2-WV Kollektor 3 | R5 |

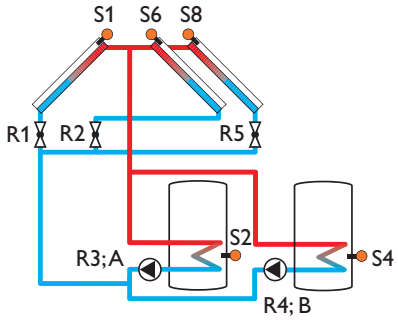

System 3.2.4

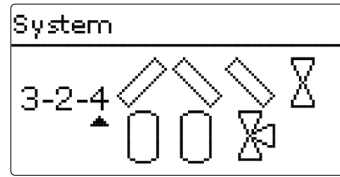

| Sensoren | | Relais; PWM/0-10V | |
|------------------|----|-------------------|------|
| Kollektor 1 | S1 | 2-WV Kollektor 1 | R1 |
| Speicher 1 unten | S2 | 2-WV Kollektor 2 | R2 |
| Speicher 2 unten | S4 | Solarpumpe | R3;A |
| Kollektor 2 | S6 | 3-WV Speicher 2 | R4 |
| Kollektor 3 | S8 | 2-WV Kollektor 3 | R5 |

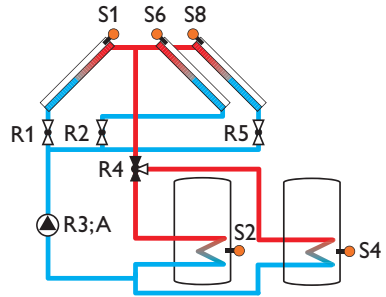

6 Hauptmenü

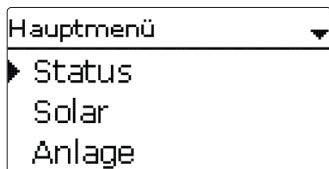

Folgende Menübereiche stehen zur Auswahl:

- Status
- Solar
- Anlage
- Heizung
- WMZ
- Grundeinstellungen
- SD-Karte
- Handbetrieb
- Bedienercode
- Eingänge/Module

1. Menübereich mit den Tasten **1** und **3** auswählen.
2. Taste **5** drücken, um in den ausgewählten Menübereich zu gelangen.



Hinweis

Wenn für 1 min keine Taste gedrückt wird, erlischt die Displaybeleuchtung. Nach weiteren 4 min wechselt der Regler in den Home Screen (siehe Seite 39).

→ Um vom Statusmenü in das Hauptmenü zu gelangen, Taste **7** drücken.

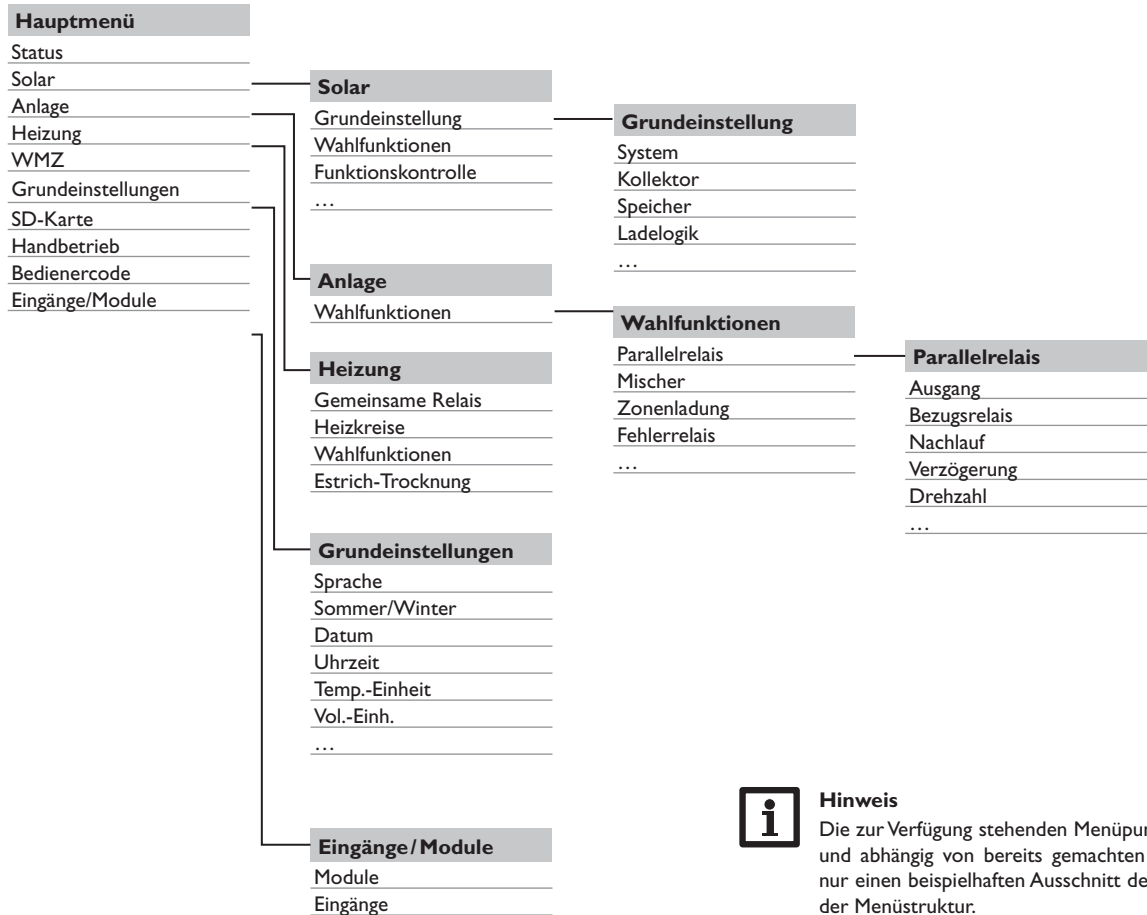

Hinweis

Die zur Verfügung stehenden Menüpunkte und Einstellwerte sind variabel und abhängig von bereits gemachten Einstellungen. Die Abbildung zeigt nur einen beispielhaften Ausschnitt des Gesamtmenüs zur Verdeutlichung der Menüstruktur.

7 Status

Im Statusmenü des Reglers befinden sich zu jedem Menübereich die jeweiligen Statusmeldungen.

Mit den Tasten **2** und **4** kann durch die Statusmenüs geblättert werden.



Am Ende jedes Untermenüs befindet sich der Menüpunkt **Einstellwerte**.

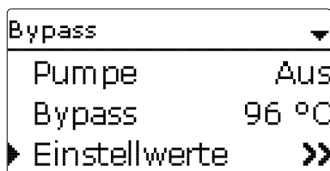

Wenn dieser ausgewählt wird, öffnet sich das entsprechende Menü.

➔ Um zurück ins Statusmenü zu gelangen, Taste **7** drücken.

7.1 Mess-/Bilanzwerte

Im Menü **Status/Mess-/Bilanzwerte** werden alle aktuellen Messwerte sowie verschiedene Bilanzwerte angezeigt. Einige der Anzeigezeilen können ausgewählt werden, um in ein Untermenü zu gelangen.

Für jeden Sensor und jeden Ausgang wird angezeigt, welcher Komponente oder welcher Funktion er zugewiesen ist. Wenn neben der zugewiesenen Funktion eines Sensors das Symbol **▶** am Rand des Displays erscheint, hat dieser Sensor mehrere Funktionen, zu denen mit den Tasten **2** und **4** gescrollt werden kann. Die Sensoren und Ausgänge des Reglers und aller angeschlossenen Module werden in numerischer Reihenfolge aufgelistet.

7.2 Solar

Im Menü **Status/Solar** werden die Statusinformationen für das solare System und alle aktivierten solaren Wahlfunktionen angezeigt.

7.3 Anlage

Im Menü **Status/Anlage** werden die Statusinformationen für alle aktivierten Anlagen-Wahlfunktionen angezeigt.

7.4 Heizung

Im Menü **Status/Heizung** wird der Status der aktivierten Anforderungen und Heizkreise sowie der ausgewählten Wahlfunktionen angezeigt.

7.5 WMZ

Im Menü **Status/WMZ** werden die aktuellen Messwerte der Vor- und Rücklaufsensoren, Volumenstrom und Leistung sowie die Wärmemengen angezeigt. Zudem werden die Werte des Impulszählers angezeigt.

7.6 Meldungen

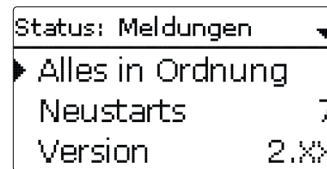

Im Menü **Status/Meldungen** werden Fehler- und Warnmeldungen angezeigt.

Im Normalbetrieb wird **Alles in Ordnung** angezeigt.

Wenn eine Überwachungsfunktion der Funktionskontrolle aktiviert ist und einen Fehler detektiert, wird eine entsprechende Meldung angezeigt (siehe Tabelle Seite 39).

Bei einer Meldung zeigt das Display die Überwachungsfunktion, einen vierstelligen Fehlercode sowie einen Kurztext zur Art des Fehlers an.

Um eine Fehlermeldung zu quittieren, folgendermaßen vorgehen:

1. Die Zeile mit dem Code der gewünschten Fehlermeldung mit den Tasten **1** und **7** auswählen.
2. Die Meldung mit Taste **5** quittieren.
3. Die Sicherheitsabfrage mit **Ja** bestätigen.

Wenn der Installateur-Bedienercode eingegeben wurde, erscheint unter den Fehlermeldungen die Zeile **Neustarts**. Die Ziffer gibt an, wie oft der Regler seit Inbetriebnahme neu gestartet wurde. Dieser Wert kann nicht zurückgesetzt werden.

| Fehlercode | Anzeige | Überwachungsfunktion | Ursache |
|------------|---------------------|---|--|
| 0001 | !Sensorfehler | Sensorbbruch | Sensorleitung unterbrochen |
| 0002 | !Sensorfehler | Sensorkurzschluss | Sensorleitung kurzgeschlossen |
| 0011 | !ΔT zu hoch | ΔT zu hoch | Kollektor 50K > als zu beladener Sp. |
| 0021 | !Nachtzirkulation | Nachtzirkulation | Zw. 23:00 und 05:00 Kol. > 40°C |
| 0031 | !VL/RL vertauscht | VL/RL vertauscht | Kol.temp. steigt nach dem Einschalten nicht an |
| 0041 | !Vol.str.überw. | Volumenstromüberwachung | Kein Durchfluss am Sensor |
| 0051 | !Überdruck | Überdrucküberwachung | Max.Anlagendruck überschritten |
| 0052 | !Minderdruck | Minderdrucküberwachung | Min.Anlagendruck unterschritten |
| 0061 | !Datenspeicher def. | Speicherung sowie Einstellungsänderungen nicht möglich | |
| 0071 | !Uhrenmodul def. | Zeitabhängige Funktionen (z. B. Nachtabsenkung) nicht möglich | |
| 0081 | !Speichermaxtemp. | Speichermaximaltemperatur | Sp. max. wurde überschritten |
| 0091 | Neustarts | Neustart-Zähler (nicht einstellbar) | Anzahl der Neustarts seit Inbetriebnahme |



Hinweis

Der Fehler **!VL/RL vertauscht** kann nur korrekt detektiert und gemeldet werden, wenn der Kollektorsensor die Temperatur am Kollektoraustritt direkt im Medium misst. Wenn der Kollektorsensor nicht richtig positioniert ist, kann es zu Falschmeldungen kommen.

➔ Den Kollektorsensor am Kollektoraustritt direkt im Medium positionieren oder die Funktionskontrolle **VL/RL vertauscht** deaktivieren.

7.7 Home Screen

Im Menüpunkt **Home Screen** kann ausgewählt werden, welches Menü der Regler anzeigt, wenn längere Zeit keine Taste gedrückt wird.

8 Solar

In diesem Menü können alle Einstellungen für den Solarteil der Anlage gemacht werden. Das Menü **Solar** besteht aus den folgenden Untermenüs:

- Grundeinstellung
- Wahlfunktionen
- Funktionskontrolle
- Urlaubsfunktion
- Experte

8.1 Grundeinstellung

In diesem Menü können alle Grundeinstellungen für den Solarteil der Anlage gemacht werden.

In diesem Menü kann das hydraulische System, das der Anlage zu Grunde liegt, eingestellt werden. Die Einstellung ist nach Anzahl der Kollektorfelder und Speicher sowie hydraulischer Variante gegliedert.

Die Anzahl der Kollektorfelder und Speicher sowie die hydraulische Variante sind im Regelfall schon im Inbetriebnahmemenü eingestellt worden (siehe Seite 21).



Hinweis

Wenn die Einstellung nachträglich geändert wird, werden alle Einstellungen für den Solarteil auf die Werkseinstellung zurückgesetzt. Wird durch die Veränderung auch ein Relais oder ein PWM-/0-10-V-Ausgang für das neue Solarsystem benötigt, das zuvor dem Anlagen- oder Heizungsteil zugewiesen wurde, wird das Relais/der PWM-/0-10-V-Ausgang aus der nicht-solaren Funktion entfernt.

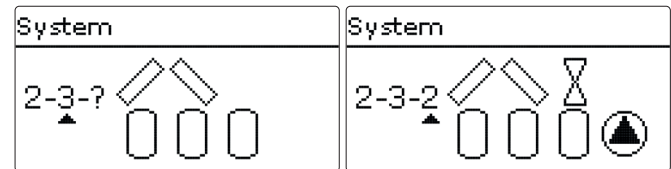

Der Regler unterstützt bis zu 3 Kollektorfelder und bis zu 4 Solarspeicher (bei 2 oder 3 Kollektorfeldern nur bis zu 3 bzw. 2 Solarspeicher).

Die weiteren Menüpunkte in **Solar/Grundeinstellung** passen sich dem ausgewählten System an.

Kollektor (1/2/3)

| | |
|--|--------|
| Kollektor | |
| <input checked="" type="checkbox"/> Kollmin. | |
| Kollmin. | 10 °C |
| Kollnot. | 130 °C |

Solar/Grundeinstellung/Kollektor (1/2/3)

| Einstellkanal | Bedeutung | Einstellbereich/ Auswahl | Werkseinstellung |
|---------------|----------------------------|--------------------------|------------------|
| Kollmin. | Kollektorminimalbegrenzung | Ja, Nein | Ja |
| Kollmin. | Kollektorminimaltemperatur | 10 ... 90 °C | 10 °C |
| Kollnot. | Kollektornottemperatur | 80 ... 200 °C | 130 °C |

Bei Systemen mit 2 oder 3 Kollektorfeldern werden statt des Menüpunktes **Kollektor** bis zu 3 getrennte Menüpunkte (Kollektor 1 bis Kollektor 3) angezeigt.

Für jedes Kollektorfeld kann eine Kollektorminimalbegrenzung und eine Kollektornottemperatur eingestellt werden.

Kollektorminimalbegrenzung

Wenn die Kollektorminimalbegrenzung aktiviert ist, schaltet der Regler die entsprechende Pumpe nur ein, wenn die einstellbare Kollektorminimaltemperatur überschritten ist. Für diese Funktion ist eine Hysterese von 2 K festgelegt.



Hinweis

Wenn die Speicherkühlung oder die Frostschutzfunktion aktiv ist, wird die Kollektorminimalbegrenzung außer Kraft gesetzt. In diesem Fall kann die Kollektortemperatur unter die Minimaltemperatur fallen.

Kollektornotabschaltung

Wenn die Kollektortemperatur die eingestellte Kollektornottemperatur überschreitet, schaltet die entsprechende Pumpe aus, um einer schädigenden Überhitzung der Solarkomponenten vorzubeugen. Eine Hysterese von 10 K ist für die Kollektornottemperatur festgelegt.

Speicher (1/2/3/4)

| | |
|---|--------|
| Speicher | |
| <input checked="" type="checkbox"/> ΔT_{Ein} | 6.0 K |
| ΔT_{Aus} | 4.0 K |
| ΔT_{Soll} | 10.0 K |

Solar/Grundeinstellung/Speicher (1/2/3/4)

| Einstellkanal | Bedeutung | Einstellbereich/ Auswahl | Werkseinstellung |
|--------------------------|---|----------------------------------|------------------|
| ΔT_{Ein} | Einschaltemperaturdifferenz | 1,0 ... 20,0 K | 6,0 K |
| ΔT_{Aus} | Ausschaltemperaturdifferenz | 0,5 ... 19,5 K | 4,0 K |
| ΔT_{Soll} | Solltemperaturdifferenz | 1,5 ... 30,0 K | 10,0 K |
| Spsoll | Speichersolltemperatur | 4 ... 95 °C | 45 °C |
| Spmax | Speichermaximaltemperatur | 4 ... 95 °C | 60 °C |
| Vorrang | Speicher-Vorrang | 1 ... 4 | systemabhängig |
| HysSp | Hysterese Speichersoll- und Maximaltemperatur | 0,1 ... 10,0 K | 2,0 K |
| Anstieg | Anstiegswert | 1,0 ... 20,0 K | 2,0 K |
| tMin | Mindestlaufzeit | 0 ... 300 s | 30 s |
| Min. Drehz. | Minimaldrehzahl | 20 ... 100 % | 30 % |
| Speicher | Sperrung für solare Beladung | Aktiviert, Deaktiviert, Schalter | Aktiviert |
| Sensor | Zuweisung Schaltereingang | - | - |

Bei Systemen mit 2 oder mehr Speichern werden statt des Menüpunktes **Speicher** getrennte Menüpunkte für jeden der Speicher (**Speicher 1** bis **Speicher 4**) angezeigt. Für jeden Speicher kann eine eigene ΔT -Regelung, eine Soll- und eine Maximaltemperatur, der Vorrang (bei Mehrspeichersystemen), eine Hysterese, ein Anstieg, eine Mindestlaufzeit und die Minimaldrehzahl eingestellt werden.

Die ΔT -Regelung verhält sich wie eine Standard-Differenzregelung. Wenn die Temperaturdifferenz die Einschalttemperaturdifferenz erreicht oder überschreitet, wird die entsprechende Pumpe eingeschaltet. Wenn die Temperaturdifferenz die eingestellte Ausschalttemperaturdifferenz erreicht oder unterschreitet, schaltet der entsprechende Ausgang aus.



Hinweis

Die Einschalttemperaturdifferenz muss mindestens 0,5 K höher sein als die Ausschalttemperaturdifferenz.

Bei Mehrspeichersystemen und unterschiedlicher Speichersoll-/Speichermaximaltemperatur werden alle Speicher zunächst auf Speichersolltemperatur, danach auf Speichermaximaltemperatur beladen (gemäß ihrer Priorität und unter Berücksichtigung der Pendelladelogik). Falls einer der Speicher seine Speichersolltemperatur nicht erreicht, weil z. B. die erforderliche Temperaturdifferenz nicht gegeben ist, wird der in der Priorität nächste Speicher über seine Solltemperatur hinaus auf die Speichermaximaltemperatur beladen, wenn die Einschaltbedingung erfüllt ist (gilt nicht für die sukzessive Ladung).

Die Speichernummer bezieht sich auf den Speichersensor, nicht auf die Priorität. Im Einstellkanal **Vorrang** wird die jeweilige Speichernummer als Werkseinstellung vorgeschlagen, kann aber beliebig verändert werden.

Wenn für Speicher der gleiche Wert eingestellt wird, werden die Speicher parallel beladen.

Die Speichernummern werden den Sensoren wie folgt zugeordnet:

Speicher 1 = Sensor S2

Speicher 2 = Sensor S4

Speicher 3 = Sensor S5

Speicher 4 = Sensor S6 oder S7

Jede Speicherbeladung bleibt für die Mindestlaufzeit aktiv, unabhängig von der Ausschaltbedingung.



Hinweis

Um Anlagenschäden zu vermeiden, ist der Regler mit einer internen Speicher- notabschaltung ausgestattet, die das gesamte solare System deaktiviert, sobald einer der Speicher eine Temperatur von 95 °C [200 °F] erreicht.

Ladelogik

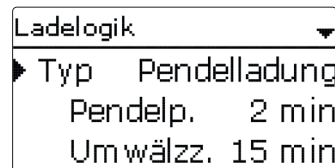

Solar/Grundeinstellung/Ladelogik

| Einstellkanal | Bedeutung | Einstellbereich/Auswahl | Werkseinstellung |
|----------------|----------------------------------|---------------------------|------------------|
| Typ | Ladelogik-Typ | Pendelladung/Sukz. Ladung | Pendelladung |
| Pendelp. | Pendelpause | 1... 5 min | 2 min |
| Umwälzz. | Umwälzzeit | 1... 60 min | 15 min |
| Pausendrehzahl | Option Pausendrehzahl | Ja, Nein | Nein |
| Drehzahl | Pendelpausendrehzahl | 20... 100% | 30% |
| Spreizladung | Option Spreizladung | Ja, Nein | Nein |
| ΔT | Temperaturdifferenz Spreizladung | 20... 90K | 40K |
| Pumpenverzög. | Pumpenverzögerung | Ja, Nein | Nein |
| Verzög. | Verzögerungszeit | 5... 600 s | 15 s |

Bei Systemen mit 2 oder mehr Speichern können in diesem Menü Einstellungen zur Ladelogik gemacht werden.

In Systemen mit 1 Speicher wird nur der Menüpunkt **Pumpenverzög.** angeboten.

Jede Speicherbeladung bleibt für die Mindestlaufzeit (**Solar/Grundeinstellung/Speicher**) aktiv, unabhängig von der Ausschaltbedingung.

Typ Pendelladelogik

Wenn der Vorrangspeicher nicht beladen werden kann, wird der in der Reihenfolge der Prioritäten nächste Nachrangspeicher geprüft. Ist eine Beladung dieses Nachrangspeichers möglich, wird er für die Umwälzzeit beladen. Nach Ablauf der Umwälzzeit wird die Beladung gestoppt und der Regler beobachtet die Kollektortemperatur für die Pendelpausenzeit. Steigt die Kollektortemperatur um 2K an, startet eine neue Pendelpause, um eine weitere Erwärmung des Kollektors zu ermöglichen. Steigt die Kollektortemperatur nicht ausreichend an, wird der Nachrangspeicher erneut für die Dauer der Umwälzzeit beladen.

Sobald die Einschaltbedingungen des Vorrangspeichers erfüllt sind, wird dieser beladen. Sind die Einschaltbedingungen des Vorrangspeichers nicht erfüllt, wird die Beladung des Nachrangspeichers fortgesetzt. Wenn der Vorrangspeicher seine Maximaltemperatur erreicht, wird keine Pendelladung mehr ausgeführt.

Typ Sukzessive Ladung

Bei der sukzessiven Beladung wird der vorrangig eingestellte Speicher bis zur Solltemperatur beladen. Wenn diese erreicht wird, beginnt die Beladung des nächsten freien Speichers. Wenn der Vorrangspeicher wieder unter die Solltemperatur fällt, wird die Beladung des nächsten freien Speichers wieder unterbrochen, unabhängig davon, ob eine Einschaltbedingung zum Vorrangspeicher oder Nachrangspeicher erfüllt ist oder nicht.

Wenn alle Speicher auf ihre Solltemperaturen beladen wurden, folgt derselbe Vorgang bis auf die jeweiligen Maximaltemperaturen.

Option Spreizladung

In Mehrspeichersystemen ohne 3-Wege-Ventile kann eine Spreizfunktion aktiviert werden: Sobald die einstellbare Temperaturdifferenz zwischen Kollektor und Vorrangspeicher überschritten ist, wird der nächste Speicher parallel beladen, sofern er nicht gesperrt ist. Wenn die Temperaturdifferenz um 2 K unterschritten wird, schaltet die Pumpe wieder ab.

Relais

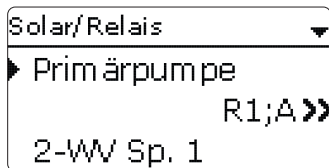

Solar/ Grundeinstellung/ Relais

| Einstellkanal | Bedeutung | Einstellbereich /Auswahl | Werkseinstellung |
|----------------|------------------------------|--------------------------|------------------|
| Relais | Relaisanzeige | systemabhängig | systemabhängig |
| PWM/0-10V | Option PWM/0-10V | Ja, Nein | Nein |
| Ausgang | Auswahl Signalausgang | systemabhängig | systemabhängig |
| Signal | Signalart | PWM, 0-10 V | PWM |
| Profil | Kennlinie | Solar, Heizung | Solar |
| Drehzahl | Drehzahlregelung | Ja, Nein | systemabhängig |
| Min. | Minimaldrehzahl | 20 ... 100 % | 20 % |
| Max. | Maximaldrehzahl | 20 ... 100 % | 100 % |
| Adapter | Option Adapter | Ja, Nein | Nein |
| Invertiert | Option invertierte Schaltung | Ja, Nein | Nein |
| Blockierschutz | Option Blockierschutz | Ja, Nein | Nein |
| Handbetrieb | Betriebsmodus | Max., Auto, Min., Aus | Auto |

In diesem Untermenü wird für die Ausgänge des gewählten Systems angezeigt, wel-

cher Komponente sie zugewiesen sind. Auch alle notwendigen Einstellungen für die Ausgänge können hier vorgenommen werden.

8.2 Wahlfunktionen

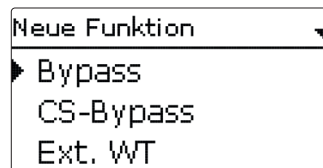

In diesem Menü können Zusatzfunktionen für den Solarteil der Anlage ausgewählt und eingestellt werden.

Die Anzahl und Art der angebotenen Wahlfunktionen hängt von den bereits gemachten Einstellungen ab.



Hinweis

Für Informationen zur Einstellung von Wahlfunktionen siehe Seite 15.

Bypass

| | |
|-------------|-------|
| Bypass | |
| ► Kollektor | 1 |
| Ausgang | R.3 |
| Typ | Pumpe |

Typ Pumpe

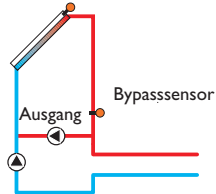

Typ Ventil

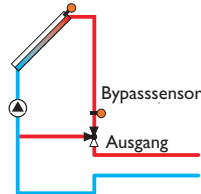

Typ Ventil (invertiert)

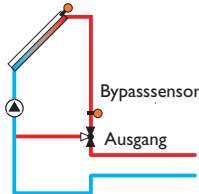

Beispielschemata für die verschiedenen Bypass-Varianten

Solar/ Wahlfunktionen/ neue Funktion.../ Bypass

| Einstellkanal | Bedeutung | Einstellbereich/ Auswahl | Werkseinstellung |
|------------------|-------------------------------------|----------------------------------|------------------|
| Kollektor | Kollektorfeld | systemabhängig | systemabhängig |
| Ausgang | Bypassausgang | systemabhängig | systemabhängig |
| Typ | Variante (Pumpen- oder Ventillogik) | Pumpe, Ventil | Pumpe |
| Invertiert | Ventillogik-Invertierung | Ja, Nein | Nein |
| Sensor | Bypasssensor | systemabhängig | systemabhängig |
| ΔT_{Ein} | Bypass-Einschalttemperaturdifferenz | 1,0 ... 20,0 K | 6,0 K |
| ΔT_{Aus} | Bypass-Ausschalttemperaturdifferenz | 0,5 ... 19,5 K | 4,0 K |
| Funkt. | Aktivierung/ Deaktivierung | Aktiviert, Deaktiviert, Schalter | Aktiviert |
| Sensor | Zuweisung Schaltereingang | - | - |

Diese Funktion dient dazu, einen Wärmeverlust direkt nach dem Einschalten des Solarkreises zu verhindern. Das in den Rohrleitungen befindliche, noch kalte Wärmeträgermedium wird über einen Bypass am Speicher vorbeigeleitet. Die Beladung wird erst begonnen, wenn das Medium ausreichend erwärmt ist.

| | |
|-----|--------|
| Typ | |
| ► ● | Ventil |
| ○ | Pumpe |

Im Menüpunkt **Typ** kann ausgewählt werden, ob der Bypass mit einer zusätzlichen Pumpe oder einem Ventil geschaltet wird. Je nach Variante arbeitet die Regellogik unterschiedlich:

Typ Pumpe

Bei dieser Variante ist eine Bypasspumpe der Solarpumpe vorgelagert. Bei einer möglichen Speicherbeladung wird zunächst die Bypasspumpe in Betrieb genommen. Wenn die Temperaturdifferenz zwischen Bypasssensor und Speichersensor die Einschalttemperaturdifferenz erreicht, wird die Bypasspumpe abgeschaltet und die Solarpumpe eingeschaltet.

Typ Ventil

Bei dieser Variante befindet sich ein Bypassventil im Solarkreis. Bei einer möglichen Speicherbeladung bleibt das Ventil zunächst so geschaltet, dass der Bypass aktiv ist. Wenn die Temperaturdifferenz zwischen Bypasssensor und Speichersensor die Einschalttemperaturdifferenz erreicht, schaltet das Bypassrelais das Ventil um und die solare Beladung beginnt.

Wenn die Variante Ventil ausgewählt ist, steht zusätzlich die Option **Invertiert** zur Verfügung. Wenn die Option **Invertiert** aktiviert ist und der Bypasskreislauf aktiviert wird, schaltet das Relais ein. Wenn die Temperaturdifferenz zwischen Bypasssensor und Speichersensor die Einschalttemperaturdifferenz erreicht, schaltet das Relais wieder aus.

| | |
|-------------|----------------------|
| CS-Bypass | |
| ▶ Kollektor | 1,2 |
| Einstr. | 200 W/m ² |
| Verzögerung | 120 s |

Solar/ Wahlfunktionen/neue Funktion.../CS-Bypass

| Einstellkanal | Bedeutung | Einstellbereich/Auswahl | Werkseinstellung |
|---------------|---------------------------|----------------------------------|----------------------|
| Kollektor | Kollektorfeld | systemabhängig | systemabhängig |
| Einstr. | Einschaltinstrahlung | 100 ... 500 W/m ² | 200 W/m ² |
| Verzögerung | Verzögerungszeit | 10 ... 300 s | 120 s |
| Spmax aus | Einschaltunterdrückung | Ja, Nein | Ja |
| Funkt. | Aktivierung/Deaktivierung | Aktiviert, Deaktiviert, Schalter | Aktiviert |
| Sensor | Zuweisung Schaltereingang | - | - |

Diese Funktion ist eine weitere Möglichkeit, den Solarkreis anzusteuern.

**Hinweis**

Um die CS-Bypassfunktion zu nutzen, muss ein CS10-Einstrahlungssensor angeschlossen sein.

Ist die CS-Bypassfunktion aktiviert, dient der Einstrahlungswert als Einschaltbedingung für den Solarkreis.

Der Ausgang wird eingeschaltet, wenn der Einstrahlungswert für die Verzögerungszeit überschritten bleibt. Wenn der Einstrahlungswert für die Verzögerungszeit unterschritten bleibt, wird der Ausgang ausgeschaltet.

Wenn die Einschaltunterdrückung aktiviert ist, wird die Aktivierung des Kollektorkreises unterdrückt, solange alle Speichertemperaturen über ihrer jeweiligen Maximaltemperatur liegen.

**Hinweis**

Wenn sowohl die CS-Bypassfunktion als auch die Bypassfunktion aktiviert sind, wirkt sich die CS-Bypassfunktion nur auf den Bypass aus. Dazu S1 als Bypasssensor zuweisen.

Externer Wärmetauscher

| | |
|-----------|-----|
| Ext. WT | |
| ▶ Ausgang | R4 |
| Speicher | 1,2 |
| Sensor WT | S4 |

Solar/ Wahlfunktionen/neue Funktion.../Ext.WT

| Einstellkanal | Bedeutung | Einstellbereich/Auswahl | Werkseinstellung |
|----------------|-------------------------------------|-------------------------|------------------|
| Ausgang | Ausgangsauswahl | systemabhängig | systemabhängig |
| Speicher | Speicherauswahl | systemabhängig | alle Speicher |
| Sensor WT | Bezugssensor externer Wärmetauscher | systemabhängig | systemabhängig |
| Zieltemperatur | Option Zieltemperatur | Ja, Nein | Nein |
| Sensor | Bezugssensor Zieltemperatur | systemabhängig | systemabhängig |
| Zieltemp. | Zieltemperatur | 15 ... 95 °C | 60 °C |
| ΔTEin | Einschalttemperaturdifferenz | 1,0 ... 20,0 K | 10,0 K |
| ΔTAus | Ausschalttemperaturdifferenz | 0,5 ... 19,5 K | 5,0 K |
| Nachlauf | Nachlaufzeit | 0 ... 15 min | 2 min |

Diese Funktion dient dazu, Ladekreise miteinander zu koppeln, die durch einen gemeinsamen Wärmetauscher voneinander getrennt sind.

Der zugewiesene Ausgang wird eingeschaltet, wenn einer der eingestellten Speicher solar beladen wird und eine Temperaturdifferenz zwischen dem Sensor des betreffenden Speichers und dem Bezugssensor externer Wärmetauscher besteht.

Es können beliebig viele Speicher des solaren Anlagenteils ausgewählt werden.

Der Ausgang schaltet ab, wenn diese Temperaturdifferenz unter die eingestellte Ausschalttemperaturdifferenz absinkt.

**Hinweis**

In den Systemen, in denen die Speicher eigene Ladepumpen haben, steuert das Wärmetauscherrelais die Primärkreis-Pumpe.

Wird die Option **Zieltemp.** ausgewählt, verändert sich die Arbeitsweise der Drehzahlregelung. Der Regler behält die Minimaldrehzahl bei, bis die Temperatur am zugewiesenen Sensor die eingestellte Zieltemperatur überschritten hat.

Wenn am Bezugssensor Zieltemperatur die Zieltemperatur um 5 K überschritten wird, wird die Drehzahl der Primärpumpe um 10% erhöht. Bei einer erneuten Erhöhung um 5 K wird die Drehzahl der Sekundärpumpe angeglichen. Jede weitere Erhöhung um 5 K führt erneut zu einer abwechselnden Drehzahlanpassung der Pri-

mär- und Sekundärpumpe(n). Sinkt die Temperatur, findet dieselbe Anpassung nach unten statt.



Hinweis

Der Wärmetauscher ist durch eine fest eingestellte Frostschutzfunktion geschützt. Dennoch wird die Verwendung eines Bypasses empfohlen.

Der Wärmetauscher ist durch eine fest eingestellte Frostschutzfunktion geschützt. Wenn die Frostschutztemperatur (10 °C) am Wärmetauscher-Sensor unterschritten wird, schaltet der Regler die Sekundärpumpe mit 100% Drehzahl ein. Die Frostschutzfunktion nutzt die Wärme aus dem Speicher mit der jeweils höchsten Temperatur. Wenn alle Speicher 10 °C erreicht haben, wird die Sekundärpumpe ausgeschaltet. Wenn die Temperatur am Bezugssensor die Frostschutztemperatur um 2K überschreitet, wird die Sekundärpumpe ausgeschaltet.

Die Frostschutzfunktion des Wärmetauschers arbeitet unabhängig davon, ob eine solare Beladung stattfindet.



Hinweis

In Systemen mit 2 oder 3 Kollektorfeldern arbeitet die Option Zieltemperatur aus hydraulischen Gründen nicht einwandfrei.

Röhrenkollektorfunktion

| | |
|-----------------|-------|
| Röhrenkollektor | |
| Anfang | 08:00 |
| Ende | 19:00 |
| Lauf | 30 s |

Solar/Wahlfunktionen/neue Funktion.../Röhrenkollektor

| Einstellkanal | Bedeutung | Einstellbereich/Auswahl | Werkseinstellung |
|---------------|---------------------------|----------------------------------|------------------|
| Anfang | Anfang Zeitfenster | 00:00 ... 23:00 | 08:00 |
| Ende | Ende Zeitfenster | 00:30 ... 23:30 | 19:00 |
| Lauf | Pumpenlaufzeit | 5 ... 600 s | 30 s |
| Pause | Stillstand-Intervall | 1 ... 60 min | 30 min |
| Kollektor | Kollektorfeld | systemabhängig | systemabhängig |
| Spmax aus | Einschaltunterdrückung | Ja, Nein | Ja |
| Funkt. | Aktivierung/Deaktivierung | Aktiviert, Deaktiviert, Schalter | Aktiviert |
| Sensor | Zuweisung Schaltereingang | - | - |

Diese Funktion dient zur Verbesserung des Einschaltverhaltens bei Systemen mit messtechnisch ungünstig positionierten Kollektorsensoren (z. B. bei einigen Röhrenkollektoren).

Die Funktion wird innerhalb eines einstellbaren Zeitfensters aktiv. Sie schaltet die Kollektorkreispumpe für die einstellbare Laufzeit zwischen den einstellbaren Stillstand-Intervallen ein, um die verzögerte Temperaturerfassung auszugleichen.

Wenn die Laufzeit mehr als 10 s beträgt, wird die Pumpe für die ersten 10 s der Laufzeit mit 100% gefahren. Für die restliche Laufzeit wird die Pumpe mit der eingestellten Minimaldrehzahl gefahren.

Ist der Kollektorsensor defekt oder der Kollektor gesperrt, wird die Funktion unterdrückt bzw. abgeschaltet.

Die Röhrenkollektorfunktion wird unterdrückt, wenn die Option **Spmax aus** aktiviert ist und alle Speicher ihre jeweilige Maximaltemperatur überschritten haben.

2- und 3-Kollektor-Systeme

Bei Systemen mit 2 oder 3 Kollektorfeldern wird die Röhrenkollektorfunktion mehrfach angeboten.

Während der solaren Beladung eines Kollektorfeldes ist die Röhrenkollektorfunktion für dieses Kollektorfeld inaktiv.

Zieltemperatur

| | |
|----------------|-------|
| Zieltemperatur | |
| ▶ Zieltemp. | 65 °C |
| Sensor | S4 |
| Anstieg | 2.0 K |

Solar/ Wahlfunktionen/ neue Funktion.../ Zieltemperatur

| Einstellkanal | Bedeutung | Einstellbereich/ Auswahl | Werkseinstellung |
|---------------|----------------------------|----------------------------------|------------------|
| Zieltemp. | Zieltemperatur | 20 ... 110 °C | 65 °C |
| Sensor | Bezugssensor | systemabhängig | systemabhängig |
| Anstieg | Anstiegswert | 1,0 ... 20,0 K | 2,0 K |
| Funkt. | Aktivierung/ Deaktivierung | Aktiviert, Deaktiviert, Schalter | Aktiviert |
| Sensor | Zuweisung Schaltereingang | - | - |

Wird diese Funktion ausgewählt, verändert sich die Arbeitsweise der Drehzahlregelung. Der Regler behält die Minimaldrehzahl bei, bis die Temperatur am zugewiesenen Sensor die eingestellte Zieltemperatur überschritten hat. Erst dann setzt die Standard-Drehzahlregelung ein. Verändert sich die Temperatur am zugewiesenen Sensor um 1/10 des einstellbaren Anstiegswertes, wird die Pumpendrehzahl entsprechend angepasst.

Wenn zusätzlich die Funktion **Ext. WT** mit der Option **Zieltemp.** (siehe Seite 44) aktiviert ist, setzt die Zieltemperaturregelung aus, während der externe Wärmetauscher beladen wird. Während der externe Wärmetauscher beladen wird, greift die Drehzahlregelung des externen Wärmetauschers.

Frostschutz

| | |
|-------------|------|
| Frostschutz | |
| ▶ Frost ein | 4 °C |
| Frost aus | 6 °C |
| Kollektor | 1,2 |

Solar/ Wahlfunktionen/ neue Funktion.../ Frostschutz

| Einstellkanal | Bedeutung | Einstellbereich/ Auswahl | Werkseinstellung |
|--------------------|----------------------------|----------------------------------|------------------|
| Frost ein | Einschaltemperatur | -40 ... +15 °C | +4 °C |
| Frost aus | Ausschaltemperatur | -39 ... +16 °C | +6 °C |
| Kollektor | Kollektorfeld | systemabhängig | systemabhängig |
| Speicher (1 ... 4) | Speicherreihenfolge | systemabhängig | systemabhängig |
| Funkt. | Aktivierung/ Deaktivierung | Aktiviert, Deaktiviert, Schalter | Aktiviert |
| Sensor | Zuweisung Schaltereingang | - | - |

Diese Funktion aktiviert den Ladekreis zwischen Kollektor und Speicher, wenn die Kollektortemperatur unter die eingestellte Einschalttemperatur fällt. So wird das Wärmeträgermedium gegen Einfrieren und Eindicken geschützt. Wenn die Ausschalttemperatur überschritten wird, schaltet die Solarpumpe wieder aus.

Die Speicher werden gemäß der eingestellten Speicherreihenfolge entladen. Wenn alle Speicher die Speichermindesttemperatur von 5 °C erreicht haben, wird die Funktion inaktiv.

Der Pumpenausgang wird bei aktiver Funktion mit maximaler relativer Drehzahl angesteuert.



Hinweis

Da für diese Funktion nur die begrenzte Wärmemenge des Speichers zur Verfügung steht, sollte die Frostschutzfunktion nur in Gebieten angewendet werden, in denen nur an wenigen Tagen Temperaturen um den Gefrierpunkt erreicht werden.

Diese Funktion sollte nur in Anlagen angewendet werden, in denen kein Frostschutzmittel verwendet wird.



Hinweis

Bei Systemen mit 2 oder 3 Kollektorfeldern werden entsprechend 2 oder 3 getrennte Menüs angezeigt.

Nachheizunterdrückung

| | |
|---------------------------------|-----|
| NH-Unterdrück. | |
| ▶ Ausgang | R4 |
| Speicher | 1,2 |
| <input type="checkbox"/> Spsoll | |

Solar/Wahlfunktionen/neue Funktion.../NH-Unterdrück.

| Einstellkanal | Bedeutung | Einstellbereich/Auswahl | Werkseinstellung |
|---------------|---------------------------|----------------------------------|------------------|
| Ausgang | Bezugsausgang | systemabhängig | systemabhängig |
| Speicher | Speicherauswahl | systemabhängig | systemabhängig |
| Spsoll | Speichersolltemperatur | Ja, Nein | Nein |
| Funkt. | Aktivierung/Deaktivierung | Aktiviert, Deaktiviert, Schalter | Aktiviert |
| Sensor | Zuweisung Schaltereingang | - | - |

Diese Funktion dient dazu, die Nachheizung eines Speichers zu unterdrücken, wenn dieser gerade solar beladen wird.

Diese Funktion wird aktiv, wenn ein vorher ausgewählter Speicher solar beladen wird.

„Solar beladen“ bedeutet, dass die Speicherbeladung nur zum Zweck des Energieeintrags und nicht zu Kühlzwecken o. ä. vorgenommen wird.

Wenn die Option **Spsoll** aktiviert wird, findet die Nachheizunterdrückung nur statt, wenn die Speichertemperatur über der Speichersolltemperatur liegt.

Parallelrelais

| | |
|----------------|-----------|
| Parallelrelais | |
| ▶ Ausgang | R4 |
| Speicher | 1 |
| Funkt. | Aktiviert |

Solar/Wahlfunktionen/neue Funktion.../Parallelrelais

| Einstellkanal | Bedeutung | Einstellbereich/Auswahl | Werkseinstellung |
|---------------|---------------------------|----------------------------------|------------------|
| Ausgang | Parallelausgang | systemabhängig | systemabhängig |
| Speicher | Speicherauswahl | systemabhängig | systemabhängig |
| Funkt. | Aktivierung/Deaktivierung | Aktiviert, Deaktiviert, Schalter | Aktiviert |
| Sensor | Zuweisung Schaltereingang | - | - |

Mit dieser Funktion kann z. B. ein Ventil mit einem eigenen Ausgang parallel zu einer Solarpumpe angesteuert werden.

Einschaltbedingung für die solare Parallelrelaisfunktion ist die Beladung eines oder mehrerer ausgewählter Speicher. Wenn einer der ausgewählten Speicher beladen wird, schaltet der Parallelausgang ein.

Die Parallelrelaisfunktion ist unabhängig davon, ob der Speicher zur solaren Beladung oder aufgrund einer solaren Wahlfunktion (z. B. Kollektorkühlung) beladen wird.



Hinweis

Wenn sich ein Relais im Handbetrieb befindet, wird der ausgewählte Parallelausgang nicht mitgeschaltet.

| | |
|--------------|-----------|
| Bereitschaft | |
| ▶ Typ | Sys.kühl. |
| Speicher 1 | 1 |
| Speicher 2 | 2 |

Solar/Wahlfunktionen/neue Funktion.../Bereitschaft

| Einstellkanal | Bedeutung | Einstellbereich/Auswahl | Werkseinstellung |
|--------------------|------------------------------|----------------------------------|------------------|
| Typ | Kühllogik-Variante | Koll.kühl., Sys.kühl., Aus | Aus |
| TKollmax. | Kollektormaximaltemperatur | 70 ... 190 °C | 100 °C |
| Speicher (1 ... 4) | Speicherreihenfolge | systemabhängig | systemabhängig |
| Sp.kühlung | Option Speicherkühlung | Ja, Nein | Nein |
| ΔT_{Ein} | Einschalttemperaturdifferenz | 1,0 ... 30,0 K | 20,0 K |
| ΔT_{Aus} | Ausschalttemperaturdifferenz | 0,5 ... 29,5 K | 15,0 K |
| Funkt. | Aktivierung/Deaktivierung | Aktiviert, Deaktiviert, Schalter | Aktiviert |
| Sensor | Zuweisung Schaltereingang | - | - |

Im Menü **Bereitschaft** werden verschiedene Kühlfunktionen angeboten, die dazu dienen, die Solaranlage bei starker Sonneneinstrahlung länger betriebsbereit zu halten. Um das zu erreichen, können die eingestellten Speichermaximaltemperaturen überschritten werden. Die Reihenfolge für diese Überladung kann eingestellt werden. Ebenso kann jeder Speicher einzeln von der Überladung ausgeschlossen werden. Für die Bereitschaftsfunktion stehen 2 Varianten zur Auswahl, die Systemkühlung und die Kollektorkühlung.

Typ Systemkühlung

Wenn die Einschalttemperaturdifferenz überschritten ist, werden die Speicher auch weiter beladen, wenn ihre jeweilige Maximaltemperatur erreicht ist, jedoch nur bis zur Speichernottemperatur. Die Speicher werden so lange weiter beladen, bis alle ihre Speichernottemperatur erreicht haben oder bis die Ausschalttemperaturdifferenz erreicht ist.

Typ Kollektorkühlung

Wenn die Kollektormaximaltemperatur überschritten ist, werden die Speicher über ihre jeweilige Maximaltemperatur hinaus beladen. Die Speicher werden so lange weiter beladen, bis alle ihre Speichernottemperatur erreicht haben oder die Kollektormaximaltemperatur um mindestens 5 K unterschritten wird.

Der Kollektorkühlbetrieb wird reglerintern als solare Beladung behandelt, es gelten die gemachten Einstellungen, z. B. Verzögerung, Mindestlaufzeit etc. Zusätzlich zu jeder der beiden Varianten kann die Option Speicherkühlung aktiviert werden.

Option Speicherkühlung

Die Speicherkühlung dient dazu, stark erhitze Speicher während der Nacht wieder herunterzukühlen, um für den folgenden Tag Wärmeaufnahmekapazität zu gewinnen. Die Speicherkühlung wird nur aktiv, wenn die Speichermaximaltemperatur überschritten ist. Fällt zusätzlich die Kollektortemperatur unter die Speichertemperatur, wird die Solarpumpe eingeschaltet. Die Solarpumpe bleibt aktiv, bis die Speichertemperatur wieder unter die eingestellte Speichermaximaltemperatur fällt. Die Reihenfolge der Kühlung ist die gleiche wie bei der Überladung durch System- oder Kollektorkühlung.

Drainback-Option

| | |
|--------------|---------|
| Drainback | |
| ► Befüllzeit | 5 min |
| Erhol.zeit | 2.0 min |
| Initialis. | 60 s |

Solar/ Wahlfunktionen/ neue Funktion.../ Drainback

| Einstellkanal | Bedeutung | Einstellbereich/ Auswahl | Werkseinstellung |
|---------------|------------------------------|----------------------------------|------------------|
| Befüllzeit | Drainback-Befüllzeit | 1...30 min | 5 min |
| Erhol.zeit | Erholungszeit | 1,0...15,0 min | 2,0 min |
| Initialis. | Initialisierungszeit | 1...100 s | 60 s |
| Booster | Boosteroption | Ja, Nein | Nein |
| Ausgang | Ausgangsauswahl Boosterpumpe | systemabhängig | systemabhängig |
| Drain-Impuls | Option Drainback-Impuls | Ja, Nein | Nein |
| Verzög. | Verzögerungszeit | 1...30 min | 3 min |
| Dauer | Drainback-Impuls-Ladedauer | 1...60 s | 10 s |
| Funkt. | Aktivierung/ Deaktivierung | Aktiviert, Deaktiviert, Schalter | Deaktiviert |
| Sensor | Zuweisung Schaltereingang | - | - |

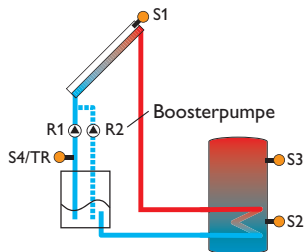

Beispielschema für ein Drainback-System (R2 = Boosterpumpe)

In einem Drainback-System fließt das Wärmeträgermedium in einen Auffangbehälter, wenn keine solare Beladung stattfindet. Die Drainback-Option initiiert die Befüllung des Systems, wenn die solare Beladung beginnt.



Hinweis

In Drainback-Systemen sind zusätzliche Komponenten wie ein Vorratsbehälter notwendig. Die Drainback-Option nur aktivieren, wenn alle erforderlichen Komponenten fachgerecht installiert wurden.

Mit dem Parameter **Befüllzeit** wird die Befüllzeit eingestellt. Während dieser Zeit wird die Pumpe mit maximaler Drehzahl gefahren.

Mit dem Parameter **Erhol.zeit** wird die Zeitspanne eingestellt, in der die Ausschaltbedingung nach Beenden der Befüllzeit ignoriert wird.

Mit dem Parameter **Initialis.** wird die Zeitspanne, in der die Einschaltbedingung dauerhaft gegeben sein muss, bevor die Befüllung beginnt, eingestellt.

Die Option **Booster** dient dazu, eine 2. Pumpe während des Befüllens der Anlage zusätzlich einzuschalten. Der entsprechende Ausgang wird während der Befüllzeit mit 100 % Drehzahl eingeschaltet.

Die Option **Drain-Impuls** dient dazu, die Pumpe nach dem Entleeren des Systems nach einer Verzögerungszeit erneut für eine kurze Dauer einzuschalten. So entsteht eine Wassersäule, bei deren Zurückfallen eventuell im Kollektor verbliebenes Wasser mit in den Vorratsbehälter gesogen wird.



Hinweis

Wenn in Mehrspeichersystemen die Drainback-Option genutzt wird, muss im Menü **Solar/Grundeinstellung/Ladelogik** die Option **Pausen-drehzahl** aktiviert werden!

Zwillingspumpe

| | |
|----------------|-----|
| Zwillingspumpe | |
| ► Ausgang | R4 |
| Bezugsrelais | R3 |
| Laufzeit | 6 h |

Solar / Wahlfunktionen / neue Funktion... / Zwillingspumpe

| Einstellkanal | Bedeutung | Einstellbereich / Auswahl | Werkseinstellung |
|---------------|--------------------------------|----------------------------------|------------------|
| Ausgang | Ausgangsauswahl Zwillingspumpe | systemabhängig | systemabhängig |
| Bezugsrelais | Relaisauswahl Bezugsrelais | systemabhängig | - |
| Laufzeit | Pumpenlaufzeit | 1 ... 48 h | 6 h |
| Vol.überw. | Option Volumenstromüberwachung | Ja, Nein | Nein |
| Sen. Vol. | Zuweisung Volumenstromsensor | IMP1, Gd1, Gd2 | - |
| Verzög. | Verzögerungszeit | 1 ... 10 min | 5 min |
| Funkt. | Aktivierung / Deaktivierung | Aktiviert, Deaktiviert, Schalter | Aktiviert |
| Sensor | Zuweisung Schaltereingang | - | - |

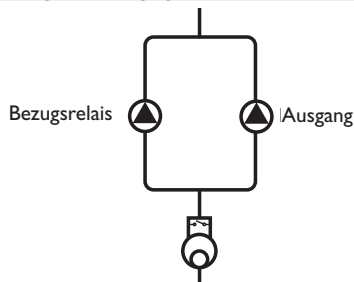

Beispielschema für Zwillingspumpen im solaren Vorlauf mit vorgelagertem Volumenmessteil

Diese Funktion regelt in Systemen mit 2 gleichwertig nutzbaren Pumpen die gleichmäßige Verteilung ihrer Laufzeit.

Hat das ausgewählte Bezugsrelais die eingestellte Laufzeit überschritten, wird beim nächsten Einschaltvorgang der zugewiesene Ausgang (Zwillingspumpe) aktiviert. Alle Eigenschaften werden übernommen.

Hat auch der zugewiesene Ausgang seine Laufzeit überschritten, wird beim nächsten Einschaltvorgang wieder das ausgewählte Bezugsrelais aktiviert.

Die Volumenstromüberwachung kann zusätzlich aktiviert werden, um im Falle eines Durchflussfehlers die Zwillingspumpe zu aktivieren. Wenn die Volumenstromüberwachung aktiviert ist, erscheint eine Fehlermeldung, wenn am eingestellten Volumenstromsensor nach Ablauf der Verzögerungszeit kein Durchfluss gemessen wird. Der aktive Ausgang wird als defekt gesperrt, bis die Fehlermeldung quittiert wird. Der andere Ausgang wird aktiviert, eine Umschaltung findet nicht mehr statt, bis die Fehlermeldung quittiert ist.

Wenn die Fehlermeldung quittiert wird, führt der Regler einen Test durch, indem er den betroffenen Ausgang aktiviert und den Volumenstrom erneut überwacht.

Überwärmeabfuhr

| | |
|-------------------|--------|
| Überwärmeabf. | |
| ► Ausgang | R4 |
| Typ | Ventil |
| ΔT Ventil | 3.0 K |

Solar / Wahlfunktionen / neue Funktion... / Überwärmeabf.

| Einstellkanal | Bedeutung | Einstellbereich / Auswahl | Werkseinstellung |
|-------------------|-----------------------------------|----------------------------------|------------------|
| Ausgang | Ausgangsauswahl | systemabhängig | systemabhängig |
| Typ | Variante (Pumpen- o. Ventillogik) | Ventil, Pumpe | Ventil |
| ΔT Ventil | Temperaturdifferenz Ventil auf | 0,0 ... 10,0 K | 3,0 K |
| Kollektor | Kollektorauswahl | systemabhängig | 1 |
| TKoll. | Kollektor-Übertemperatur | 40 ... 190 °C | 110 °C |
| Funkt. | Aktivierung / Deaktivierung | Aktiviert, Deaktiviert, Schalter | Aktiviert |
| Sensor | Zuweisung Schaltereingang | - | - |

Typ Pumpe

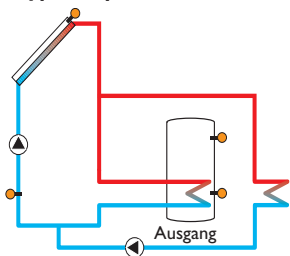

Typ Ventil

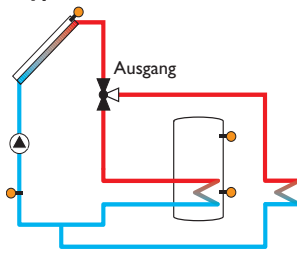

Diese Funktion dient dazu, im Falle starker Sonneneinstrahlung die entstehende überflüssige Wärme zu einem externen Wärmetauscher (z. B. Fan Coil) abzuführen, um die Kollektortemperatur im Betriebsbereich zu halten.

Im Menüpunkt **Typ** kann ausgewählt werden, ob die Überwärmeabfuhr über eine zusätzliche Pumpe oder ein Ventil aktiviert wird.

Typ Pumpe

Der zugewiesene Ausgang wird mit 100% eingeschaltet, wenn die Kollektortemperatur die eingestellte Kollektor-Übertemperatur erreicht.

Wenn die Kollektortemperatur um 5K unter die eingestellte Kollektor-Übertemperatur sinkt, wird der Ausgang wieder ausgeschaltet. Bei der Variante Pumpe arbeitet die Überwärmeabfuhr unabhängig von der solaren Beladung.

Typ Ventil

Wenn die Kollektortemperatur den Wert **[TKoll. - ΔT Ventil]** erreicht, wird der zugewiesene Ausgang eingeschaltet, um das Ventil zu öffnen. Wenn die Kollektortemperatur die Kollektor-Übertemperatur erreicht, wird die Solarpumpe eingeschaltet. Wenn die Kollektortemperatur um 5K unter die eingestellte Kollektor-Übertemperatur sinkt, wird die Solarpumpe wieder ausgeschaltet. Wenn die Kollektortemperatur um 5K unter die Einschalttemperatur des Ventils sinkt, wird das Ventil wieder in die Ausgangsposition geschaltet.

Die Funktion Überwärmeabfuhr wird deaktiviert und eine Fehlermeldung generiert, wenn eine der Speichertemperaturen ihre jeweilige Speichermaximaltemperatur um mehr als 10K überschreitet. Wird diese Temperatur um die Hysterese (**Solar/Grundeinstellung/Speicher**) unterschritten, wird die Überwärmeabfuhrfunktion wieder freigegeben.



Hinweis

Die Kollektor-Übertemperatur muss mindestens 10K niedriger als die Kollektornottemperatur eingestellt werden.

Volumenstromüberwachung

| | |
|-----------------|------|
| Vol.stromüberw. | |
| ► Sensor | IMP1 |
| Bezugsrelais | R4 |
| Speicher | 1 |

Solar/Wahlfunktionen/neue Funktion.../Vol.stromübw.

| Einstellkanal | Bedeutung | Einstellbereich/Auswahl | Werkseinstellung |
|---------------|----------------------------|----------------------------------|------------------|
| Sensor | Zuweisung Volumensensors | systemabhängig | - |
| Bezugsrelais | Relaisauswahl Bezugsrelais | systemabhängig | - |
| Speicher | Speicherauswahl | systemabhängig | 1 |
| Zeit | Verzögerungszeit | 1 ... 300 s | 30 s |
| Funkt. | Aktivierung/Deaktivierung | Aktiviert, Deaktiviert, Schalter | Aktiviert |
| Sensor | Zuweisung Schaltereingang | - | - |

Diese Funktion dient dazu, Fehlfunktionen, die den Durchfluss verhindern, zu erkennen und den betroffenen Ausgang auszuschalten. So sollen Anlagenschäden, z. B. durch ein Trockenlaufen der Pumpe, vermieden werden.

Wird die Volumenstromüberwachung aktiviert, erscheint eine Fehlermeldung, wenn am eingestellten Volumensensors nach Ablauf der Verzögerungszeit kein Volumenstrom gemessen wird.

- Wenn ein Bezugsrelais ausgewählt ist, wird die Volumenstromüberwachung aktiv, wenn das zugewiesene Relais eingeschaltet ist. Im Fehlerfall wird das gesamte solare System gesperrt.
- Wenn sowohl ein Speicher als auch ein Bezugsrelais ausgewählt sind, wird die Volumenstromüberwachung aktiv, wenn das zugewiesene Relais eingeschaltet ist. Im Fehlerfall wird der zugewiesene Speicher für die weitere Beladung gesperrt, bis die Fehlermeldung quittiert wird. Der nächste für eine Beladung freigegebene Speicher wird beladen.

Die Fehlermeldung erscheint sowohl im Menü **Status/Meldungen** als auch im Menü **Status/Solar/Vol.stromübw.**

Drucküberwachung

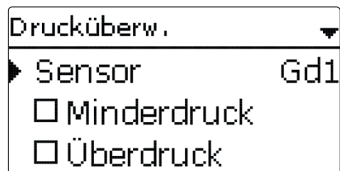

Hinweis

Die Drucküberwachung funktioniert nur, wenn ein Grundfos Direct Sensor™ vom Typ RPD verwendet wird.

Solar/ Wahlfunktionen/ neue Funktion.../ Drucküberw.

| Einstellkanal | Bedeutung | Einstellbereich/ Auswahl | Werkseinstellung |
|---------------|-------------------------------|----------------------------------|------------------|
| Sensor | Zuweisung Drucksensor | Gd1, Gd2 | - |
| Minderdruck | Option Minderdrucküberwachung | Ja, Nein | Nein |
| Ein | Einschaltswelle | 0,0 ... 9,7 bar | 0,7 bar |
| Aus | Ausschaltswelle | 0,1 ... 9,8 bar | 1,0 bar |
| Abschaltung | Abschaltoption | Ja, Nein | Nein |
| Überdruck | Option Überdrucküberwachung | Ja, Nein | Nein |
| Ein | Einschaltswelle | 0,3 ... 10,0 bar | 5,5 bar |
| Aus | Ausschaltswelle | 0,2 ... 9,9 bar | 5,0 bar |
| Abschaltung | Abschaltoption | Ja, Nein | Nein |
| Funkt. | Aktivierung/ Deaktivierung | Aktiviert, Deaktiviert, Schalter | Aktiviert |
| Sensor | Zuweisung Schaltereingang | - | - |

Diese Funktion dient dazu, Über- oder Minderdruckzustände in der Anlage zu erkennen und gegebenenfalls betroffene Anlagenteile auszuschalten. So sollen Anlagenschäden vermieden werden.

Minderdruck

Wenn der Anlagendruck unter den einstellbaren Wert **Ein** sinkt, erscheint eine Fehlermeldung.

Ist für die Minderdrucküberwachung die Option **Abschaltung** aktiviert, wird im Fehlerfall zusätzlich das solare System abgeschaltet.

Wenn der einstellbare Wert **Aus** erreicht oder überschritten wird, schaltet das System wieder ein.



Hinweis

Bei der Überwachungsfunktion **Minderdruck** ist **Aus** immer mindestens 0,1 bar höher als **Ein**. Die jeweiligen Einstellbereiche passen sich dementsprechend an.

Überdruck

Wenn der Anlagendruck über den einstellbaren Wert **Ein** steigt, erscheint eine Fehlermeldung.

Ist für die Überdrucküberwachung die Option **Abschaltung** aktiviert, wird im Fehlerfall zusätzlich das solare System abgeschaltet.

Wenn der einstellbare Wert **Aus** erreicht oder unterschritten wird, schaltet das System wieder ein.



Hinweis

Bei der Überwachungsoption **Überdruck** ist **Ein** immer mindestens 0,1 bar höher als **Aus**. Die jeweiligen Einstellbereiche passen sich dementsprechend an.

8.3 Funktionskontrolle

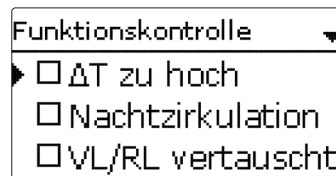

Hinweis

Das Menü **Funktionskontrolle** ist nur sichtbar, wenn der Installateur-Bedienercode eingegeben wurde (siehe Seite 82).

Solar/ Funktionskontrolle

| Einstellkanal | Bedeutung | Einstellbereich/ Auswahl | Werkseinstellung |
|------------------|---|--------------------------|------------------|
| ΔT zu hoch | Option ΔT-Überwachung | Ja, Nein | Nein |
| Nachtzirkulation | Option Überwachung Nachtzirkulation | Ja, Nein | Nein |
| VL/RL vertauscht | Option Überwachung VL/RL vertauscht | Ja, Nein | Nein |
| Spmax | Option Speichermaximaltemperaturüberwachung | Ja, Nein | Ja |
| Speicher | Speicherauswahl | systemabhängig | systemabhängig |

ΔT -Überwachung

Diese Funktion dient dazu, die Temperaturdifferenz zu überwachen. Die Warmmeldung ΔT zu hoch erscheint, wenn eine solare Beladung über einen Zeitraum von 20 min mit einer Differenz größer als 50K stattfindet. Der Regelbetrieb wird nicht abgebrochen, jedoch sollte die Anlage überprüft werden.

Mögliche Ursachen sind:

- zu schwache Pumpenleistung
- blockierte Anlagenteile
- Durchströmungsfehler im Kollektorfeld
- Luft in der Anlage
- defektes Ventil / defekte Pumpe

Nachtzirkulation

Diese Funktion dient dazu, ein Auskühlen des Speichers durch thermischen Auftrieb im Solarkreis zu detektieren und zu melden. Die Meldung wird aktiv, wenn zwischen 23:00 und 5:00 Uhr eine der folgenden Bedingungen für mindestens 1 min vorliegt:

- die Kollektortemperatur überschreitet 40 °C
- der Wert ΔT_{Ein} ist überschritten

Die Verzögerungszeit von 1 min verhindert das Auslösen der Warmmeldung aufgrund von kurzzeitigen Störungen.

Mögliche Ursachen sind:

- defekte Schwerkraftbremse
- defektes Ventil
- Uhrzeit falsch eingestellt

Vor- und Rücklauf vertauscht

Diese Funktion dient dazu, die Vertauschung von Vor- und Rücklauf sowie einen falsch platzierten Kollektorsensor zu erkennen und zu melden. Dazu wird während der Einschaltphase der Solarpumpe die Kollektortemperatur auf Plausibilität geprüft. Die Überwachung **VL/RL vertauscht** löst erst eine Fehlermeldung aus, wenn die Plausibilitätskriterien 5-mal hintereinander nicht erfüllt wurden.



Hinweis

Der Fehler **!VL/RL vertauscht** kann nur korrekt detektiert und gemeldet werden, wenn der Kollektorsensor die Temperatur am Kollektoraustritt direkt im Medium misst. Wenn der Kollektorsensor nicht richtig positioniert ist, kann es zu Falschmeldungen kommen.

- ➔ Den Kollektorsensor am Kollektoraustritt direkt im Medium positionieren oder die Funktionskontrolle **VL/RL vertauscht** deaktivieren.

Speichermaximaltemperatur

Diese Funktion dient dazu, eine Überschreitung der eingestellten Speichermaximaltemperatur festzustellen und zu melden. Der Regler vergleicht die aktuelle Speichertemperatur mit der eingestellten Speichermaximaltemperatur und kontrolliert somit die Speicherladekreise.

Die Speichermaximaltemperatur gilt als überschritten, wenn die gemessene Temperatur am Speichersensor die eingestellte Speichermaximaltemperatur um mindestens 5K überschreitet. Erst wenn die Speichertemperatur wieder die eingestellte Speichermaximaltemperatur unterschritten hat, wird die Überwachung wieder aktiv.

Im Kanal **Speicher** kann ausgewählt werden, welche Speicher überwacht werden sollen. Mögliche Ursache für eine unerwünschte Überschreitung der Speichermaximaltemperatur ist ein defektes Ventil.

8.4 Urlaubsfunktion

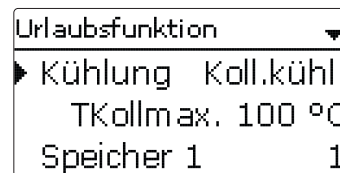

Solar/Urlaufsfunktion

| Einstellkanal | Bedeutung | Einstellbereich /Auswahl | Werkseinstellung |
|------------------|-----------------------------|----------------------------|------------------|
| Kühlung | Kühllogik-Variante | Koll.kühl., Sys.kühl., Aus | Aus |
| TKollmax. | Kollektormaximaltemperatur | 70 ... 190 °C | 100 °C |
| Speicher (1...4) | Speicherreihenfolge | systemabhängig | systemabhängig |
| Sp.kühlung | Option Speicherkühlung | Ja, Nein | Ja |
| ΔT_{Ein} | Einschaltemperaturdifferenz | 1,0 ... 30,0K | 20,0K |
| ΔT_{Aus} | Ausschaltemperaturdifferenz | 0,5 ... 29,5K | 15,0K |
| Spmax (1...4) | Temperatur Speicherkühlung | 4 ... 95 °C | 40 °C |
| Überwärmeabf. | Überwärmeabfuhr Speicher | Ja, Nein | Nein |
| Ausgang | Ausgangsauswahl | systemabhängig | - |
| Sensor | Sensorauswahl | systemabhängig | - |
| TSpEin | Einschaltemperatur | 5 ... 95 °C | 65 °C |
| TSpAus | Ausschaltemperatur | 4 ... 94 °C | 45 °C |

Mit der Urlaubsfunktion kann der Regelbetrieb für eine Abwesenheit eingestellt werden. Sie dient dazu, das System betriebsbereit zu halten und eine dauerhafte thermische Belastung zu reduzieren.

Die im Folgenden beschriebenen Einstellungen werden erst aktiv, wenn die Urlaubsfunktion mit dem Parameter **Urlaubstage** aktiviert wurde.

Mit dem Parameter **Urlaubstage** können die Tage der Abwesenheit eingestellt werden.

➔ Um die Tage der Abwesenheit einstellen zu können, Taste 7 für 5 s gedrückt halten.

Wenn ein Wert größer 0 eingestellt wird, ist die Funktion mit den im Menü Urlaubsfunktion vorgenommenen Einstellungen aktiviert und die Tage werden ab 00:00 Uhr heruntergezählt. Wenn 0 eingestellt wird, ist die Funktion deaktiviert.

Die verbleibenden Urlaubstage werden im Statusmenü angezeigt und können dort nachträglich geändert werden.

Es stehen 2 Kühlfunktionen zur Verfügung: Systemkühlung, Kollektorkühlung

Typ Systemkühlung

Wenn die Einschalttemperaturdifferenz überschritten ist, werden die Speicher auch weiter beladen, wenn ihre jeweilige Maximaltemperatur erreicht ist, jedoch nur bis zur Speichernottemperatur. Die Speicher werden so lange weiter beladen, bis alle ihre Speichernottemperatur erreicht haben oder bis die Ausschalttemperaturdifferenz erreicht ist.

Typ Kollektorkühlung

Wenn die Kollektormaximaltemperatur überschritten ist, werden die Speicher über ihre jeweilige Maximaltemperatur hinaus beladen.

Die Speicher werden so lange weiter beladen, bis alle ihre Speichernottemperatur erreicht haben oder die Kollektormaximaltemperatur um mindestens 5K unterschritten wird.

Der Kollektorkühlbetrieb wird reglerintern als solare Beladung behandelt, es gelten die gemachten Einstellungen, z. B. Verzögerung, Minimallaufzeit etc.

Zusätzlich zu jeder der beiden Varianten kann die Speicherkühlung aktiviert werden.

Option Speicherkühlung

Die Speicherkühlung dient dazu, stark erhitze Speicher während der Nacht wieder herunterzukühlen, um für den folgenden Tag Wärmeaufnahmekapazität zu gewinnen.

Die Speicherkühlung wird nur aktiv, wenn die Speichermaximaltemperatur überschritten ist. Fällt zusätzlich die Kollektortemperatur unter die Speichertemperatur, wird die Solarpumpe eingeschaltet. Die Solarpumpe bleibt aktiv, bis die Speichertemperatur wieder unter die eingestellte Speichermaximaltemperatur fällt.

Die Reihenfolge der Kühlung ist die gleiche wie bei der Überladung durch System- oder Kollektorkühlung.

Option Überwärmeabfuhr Speicher

Diese Option dient dazu, im Falle starker Sonneneinstrahlung die entstehende überflüssige Wärme aus dem Speicher zu einem externen Wärmetauscher (z. B. Fan Coil) oder Heizkörper im Haus abzuführen, um eine Überhitzung der Kollektoren zu vermeiden. Die Überwärmeabfuhr Speicher arbeitet unabhängig vom Solarsystem und kann mit dem Parameter **Überwärmeabf.** aktiviert werden. Es gelten die einstellbaren Einschalt- und Ausschalttemperaturen **TSpEin** und **TSpAus**.

Wenn die Einschalttemperatur am ausgewählten Sensor erreicht wird, schaltet der ausgewählte Ausgang so lange ein, bis die Ausschalttemperatur unterschritten wird.

8.5 Expertenmenü Solar

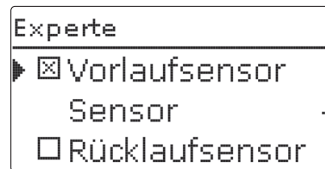

Das Expertenmenü ist nur sichtbar, wenn der Installateur-Bedienercode eingegeben wurde.

Solar / Experte

| Einstellkanal | Bedeutung | Einstellbereich /Auswahl | Werkseinstellung |
|----------------|--------------------------|--------------------------|------------------|
| Vorlaufsensor | Option Vorlaufsensor | Ja, Nein | Nein |
| Sensor | Zuweisung Vorlaufsensor | systemabhängig | - |
| Rücklaufsensor | Option Rücklaufsensor | Ja, Nein | Nein |
| Sensor | Zuweisung Rücklaufsensor | systemabhängig | - |

Im Expertenmenü können ein Vorlauf- und ein Rücklaufsensor ausgewählt und zugewiesen werden. Die aktivierten Sensoren werden dann zur Ermittlung der Ausschaltbedingung genutzt.

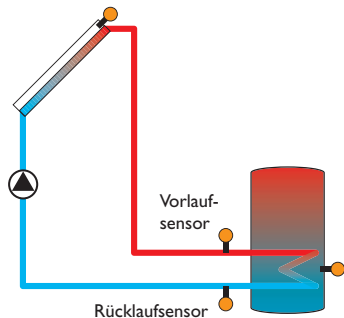

Beispiel für die Positionierung der Vor- und Rücklaufsensoren



Hinweis:

In Systemen mit 2 oder 3 Kollektorfeldern arbeitet diese Funktion aus hydraulischen Gründen nicht einwandfrei.

9 Anlage

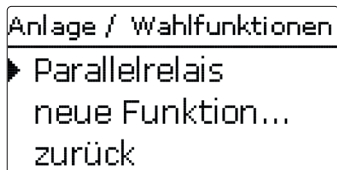

In diesem Menü können alle Einstellungen für den nicht-solaren Teil der Anlage gemacht werden.

Es können bis zu 16 Wahlfunktionen ausgewählt und eingestellt werden.

9.1 Wahlfunktionen

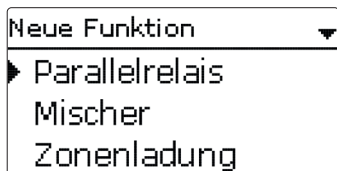

Unter diesem Menüpunkt können Wahlfunktionen für die Anlage ausgewählt und eingestellt werden.

Die Anzahl und Art der angebotenen Wahlfunktionen hängt von den bereits gemachten Einstellungen ab.



Hinweis

Für Informationen zur Einstellung von Wahlfunktionen siehe Seite 15.

Parallelrelais

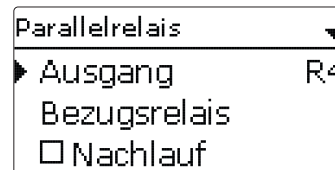

Anlage / Wahlfunktionen / neue Funktion... / Parallelrelais

| Einstellkanal | Bedeutung | Einstellbereich / Auswahl | Werkseinstellung |
|---------------|-----------------------------|----------------------------------|------------------|
| Ausgang | Ausgangsauswahl | systemabhängig | systemabhängig |
| Bezugsrelais | Relaisauswahl Bezugsrelais | systemabhängig | - |
| Nachlauf | Option Nachlauf | Ja, Nein | Nein |
| Dauer | Nachlaufzeit | 1 ... 30 min | 1 min |
| Verzögerung | Option Verzögerung | Ja, Nein | Nein |
| Dauer | Verzögerungszeit | 1 ... 30 min | 1 min |
| Funkt. | Aktivierung / Deaktivierung | Aktiviert, Deaktiviert, Schalter | Aktiviert |
| Sensor | Zuweisung Schaltereingang | - | - |

Diese Funktion dient dazu, einen ausgewählten Ausgang immer mit einem ausgewählten Bezugsrelais zusammen zu schalten. So kann z. B. ein Ventil mit einem eigenen Ausgang parallel zur Pumpe angesteuert werden.

Wenn die Option **Nachlauf** aktiviert wird, bleibt der Ausgang um die eingestellte Nachlaufzeit eingeschaltet, nachdem das Bezugsrelais ausgeschaltet wurde.

Wenn die Option **Verzögerung** aktiviert wird, schaltet der Ausgang erst nach der eingestellten Dauer. Wird das Bezugsrelais während der Verzögerungszeit ausgeschaltet, bleibt auch der Parallelausgang ausgeschaltet.



Hinweis

Wenn sich ein Relais im Handbetrieb befindet, wird der ausgewählte Ausgang nicht mitgeschaltet.

| | |
|-------------|----|
| Mischer | |
| Mischer zu | R3 |
| Mischer auf | R4 |
| Sensor | S4 |

Anlage/Wahlfunktionen/neue Funktion.../Mischer

| Einstellkanal | Bedeutung | Einstellbereich/Auswahl | Werkseinstellung |
|---------------|-----------------------------|----------------------------------|------------------|
| Mischer zu | Ausgangsauswahl Mischer zu | systemabhängig | systemabhängig |
| Mischer auf | Ausgangsauswahl Mischer auf | systemabhängig | systemabhängig |
| Sensor | Zuweisung Sensor | systemabhängig | systemabhängig |
| TMischer | Mischer-Zieltemperatur | 0 ... 130 °C | 60 °C |
| Intervall | Mischerintervall | 1 ... 20 s | 4 s |
| Funkt. | Aktivierung/Deaktivierung | Aktiviert, Deaktiviert, Schalter | Aktiviert |
| Sensor | Zuweisung Schaltereingang | - | - |

Diese Funktion dient dazu, die Vorlauf-Isttemperatur an die Mischer-Zieltemperatur anzugleichen. Dazu wird der Mischer entsprechend der Abweichung im Zeittakt auf- bzw. zugefahren. Der Mischer wird mit dem eingestellten Intervall angesteuert. Die Pause ergibt sich aus der Abweichung des Istwertes vom Sollwert.

| | |
|--------------|----|
| Zonenladung | |
| Ausgang | R3 |
| Sensor oben | S3 |
| Sensor unten | S4 |

Anlage/Wahlfunktionen/neue Funktion.../Zonenladung

| Einstellkanal | Bedeutung | Einstellbereich/Auswahl | Werkseinstellung |
|---------------|---------------------------|----------------------------------|------------------|
| Ausgang | Ausgangsauswahl | systemabhängig | systemabhängig |
| Sensor oben | Zuweisung Sensor oben | systemabhängig | systemabhängig |
| Sensor unten | Zuweisung Sensor unten | systemabhängig | systemabhängig |
| TEin | Einschaltemperatur | 0 ... 94 °C | 45 °C |
| TAus | Ausschaltemperatur | 1 ... 95 °C | 60 °C |
| Timer | Timer-Funktion | Ja, Nein | Nein |
| Funkt. | Aktivierung/Deaktivierung | Aktiviert, Deaktiviert, Schalter | Aktiviert |
| Sensor | Zuweisung Schaltereingang | - | - |

Diese Funktion dient dazu, einen bestimmten Speicherbereich zwischen 2 Sensoren durchgängig zu beladen. Dazu werden 2 Sensoren zur Überwachung der Einschalt- bzw. Ausschaltbedingungen genutzt. Als Bezugsparameter gelten die Ein- und Ausschalttemperaturen.

Sinken die gemessenen Temperaturen an beiden zugewiesenen Sensoren unter die eingegebene Einschalttemperatur, wird der Ausgang eingeschaltet. Der Ausgang wird wieder abgeschaltet, wenn an beiden Sensoren die Temperatur über die Ausschalttemperatur angestiegen ist. Ist einer der beiden Sensoren defekt, wird die Zonenladung abgebrochen bzw. unterdrückt.



Hinweis

Für Informationen zur Timereinstellung siehe Seite 13.

Fehlerrelais

| Fehlerrelais | |
|--------------------|-----------|
| ► Ausgang | R3 |
| Funkt. | Aktiviert |
| Funktion speichern | |

Anlage/Wahlfunktionen/neue Funktion.../Fehlerrelais

| Einstellkanal | Bedeutung | Einstellbereich/Auswahl | Werkseinstellung |
|---------------|---------------------------|----------------------------------|------------------|
| Ausgang | Ausgangsauswahl | systemabhängig | systemabhängig |
| Funkt. | Aktivierung/Deaktivierung | Aktiviert, Deaktiviert, Schalter | Aktiviert |
| Sensor | Zuweisung Schaltereingang | - | - |

Diese Funktion dient dazu, einen Ausgang im Fehlerfall zu schalten. So kann z. B. ein Signalgeber angeschlossen werden, der Fehlerfälle meldet.

Wenn die Funktion aktiviert ist, schaltet der zugewiesene Ausgang, wenn ein Fehler vorliegt. Ist zusätzlich die Volumenstromüberwachung und/oder die Drucküberwachung aktiviert, schaltet der zugewiesene Ausgang auch, wenn ein Volumenstrom- oder Druckfehler detektiert wird.

Wärmeaustausch

| Wärmeaustausch | |
|----------------|----|
| ► Ausgang | R3 |
| Sen. Quelle | S3 |
| Sen. Senke | S4 |

Anlage/Wahlfunktionen/neue Funktion.../Wärmeaustausch

| Einstellkanal | Bedeutung | Einstellbereich/Auswahl | Werkseinstellung |
|-------------------|--|----------------------------------|------------------|
| Ausgang | Ausgangsauswahl | systemabhängig | systemabhängig |
| Sen. Quelle | Zuweisung Sensor Wärmequelle | systemabhängig | systemabhängig |
| Sen. Senke | Zuweisung Sensor Wärmesenke | systemabhängig | systemabhängig |
| ΔT_{Ein} | Einschaltemperaturdifferenz | 1,0 ... 30,0 K | 6,0 K |
| ΔT_{Aus} | Ausschaltemperaturdifferenz | 0,5 ... 29,5 K | 4,0 K |
| ΔT_{Soll} | Solltemperaturdifferenz | 1,5 ... 40,0 K | 10,0 K |
| TMax | Maximaltemperatur des zu beladenden Speichers | 10 ... 95 °C | 60 °C |
| TMin | Minimaltemperatur des zu entladenden Speichers | 10 ... 95 °C | 10 °C |
| Timer | Timer-Funktion | Ja, Nein | Nein |
| Funkt. | Aktivierung/Deaktivierung | Aktiviert, Deaktiviert, Schalter | Aktiviert |
| Sensor | Zuweisung Schaltereingang | - | - |

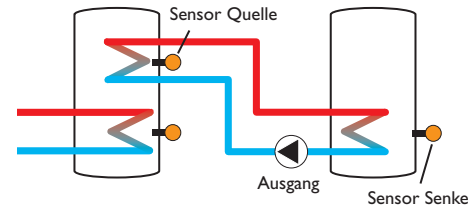

Diese Funktion dient dazu, Wärme von einer Wärmequelle an eine Wärmesenke zu übertragen.

Der zugewiesene Ausgang wird aktiviert, wenn alle Einschaltbedingungen erfüllt sind:

- die Temperaturdifferenz zwischen den zugewiesenen Sensoren hat die Einschalttemperaturdifferenz überschritten
- die Temperaturdifferenz zwischen den zugewiesenen Sensoren hat die Ausschalttemperaturdifferenz nicht unterschritten

- die Temperatur am Wärmequellsensor liegt über der Minimaltemperatur
 - die Temperatur am Wärmesenksensor liegt unter der Maximaltemperatur
 - eines der eingestellten Zeitfenster ist aktiv (falls die Option **Timer** gewählt ist)
- Wird die Solltemperaturdifferenz um 1/10 des Anstiegswertes überschritten, erhöht sich die Drehzahl der Pumpe um eine Stufe (1 %).

Wenn die Option **Timer** aktiviert wird, erscheint eine Wochenzeitschaltuhr, mit der Zeitfenster für den Betrieb der Funktion eingestellt werden können.



Hinweis

Für Informationen zur Timereinstellung siehe Seite 13.

Festbrennstoffkessel

| | |
|-----------------|----|
| Feststoffkessel | |
| Ausgang | R4 |
| Sen. Kessel | S3 |
| Sen. Speicher | S4 |

Anlage / Wahlfunktionen / neue Funktion... / Feststoffkessel

| Einstellkanal | Bedeutung | Einstellbereich / Auswahl | Werkseinstellung |
|-------------------|---------------------------------------|---------------------------|------------------|
| Ausgang | Ausgangsauswahl | systemabhängig | systemabhängig |
| Sen. Kessel | Zuweisung Sensor Festbrennstoffkessel | systemabhängig | systemabhängig |
| Sen. Speicher | Zuweisung Sensor Speicher | systemabhängig | systemabhängig |
| ΔT_{Ein} | Einschalttemperaturdifferenz | 2,0 ... 30,0 K | 6,0 K |
| ΔT_{Aus} | Ausschalttemperaturdifferenz | 1,0 ... 29,0 K | 4,0 K |
| ΔT_{Soll} | Solltemperaturdifferenz | 3,0 ... 40,0 K | 10,0 K |
| T_{Spmax} | Maximaltemperatur | 4 ... 95 °C | 60 °C |
| $T_{Min Kessel}$ | Minimaltemperatur | 4 ... 95 °C | 60 °C |
| Zieltemperatur | Option Zieltemperatur | Ja, Nein | Nein |
| Zieltemp. | Zieltemperatur | 30 ... 85 °C | 65 °C |
| Sensor | Bezugssensor Zieltemperatur | systemabhängig | systemabhängig |
| Mischer | Option Mischer | Ja, Nein | Nein |
| Mischer zu | Ausgangsauswahl Mischer zu | systemabhängig | systemabhängig |
| Mischer auf | Ausgangsauswahl Mischer auf | systemabhängig | systemabhängig |
| Sensor | Zuweisung Sensor Mischer | systemabhängig | systemabhängig |
| ΔT_{Auf} | Temperaturdifferenz Mischer auf | 0,5 ... 30,0 K | 5,0 K |

| Einstellkanal | Bedeutung | Einstellbereich / Auswahl | Werkseinstellung |
|-----------------|--------------------------------|----------------------------------|------------------|
| ΔT_{Zu} | Temperaturdifferenz Mischer zu | 0,0 ... 29,5 K | 2,0 K |
| Intervall | Mischerintervall | 1 ... 20 s | 4 s |
| Funkt. | Aktivierung / Deaktivierung | Aktiviert, Deaktiviert, Schalter | Aktiviert |
| Sensor | Zuweisung Schaltereingang | - | - |

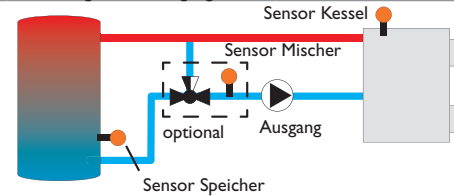

Diese Funktion dient dazu, Wärme aus einem Festbrennstoffkessel an einen Speicher zu übertragen.

Der zugewiesene Ausgang wird aktiviert, wenn alle Einschaltbedingungen erfüllt sind:

- die Temperaturdifferenz zwischen den zugewiesenen Sensoren hat die Einschalttemperaturdifferenz überschritten
- die Temperaturdifferenz zwischen den zugewiesenen Sensoren hat die Ausschalttemperaturdifferenz nicht unterschritten
- die Temperatur am Festbrennstoffkesselsensor liegt über der Minimaltemperatur
- die Temperatur am Speichersensor liegt unter der Maximaltemperatur

Wenn die Solltemperaturdifferenz überschritten ist, setzt die Drehzahlregelung ein. Bei jeder Abweichung um 1/10 des eingestellten Anstiegswertes wird die Drehzahl um 1 % angepasst.

Wird die Option **Zieltemperatur** ausgewählt, verändert sich die Arbeitsweise der Drehzahlregelung. Der Regler behält die Minimaldrehzahl bei, bis die Temperatur am zugewiesenen Sensor die eingestellte Zieltemperatur überschritten hat.

Die Option **Mischer** dient dazu, die Kesselrücklaufumtemperatur über der einstellbaren Temperatur **TMin Kessel** zu halten. Der Mischer wird mit dem eingestellten Intervall angesteuert.

Rücklaufanhebung

| | |
|----------------|----|
| Rücklaufanheb. | |
| ▶ Ausgang | R4 |
| Sen. Rücklauf | S4 |
| Sen. Quelle | S3 |

Anlage / Wahlfunktionen / neue Funktion... / Rücklaufanheb.

| Einstellkanal | Bedeutung | Einstellbereich / Auswahl | Werkseinstellung |
|-------------------------|----------------------------------|----------------------------------|------------------|
| Ausgang | Ausgangsauswahl | systemabhängig | systemabhängig |
| Sen. Rücklauf | Zuweisung Sensor Rücklauf | systemabhängig | systemabhängig |
| Sen. Quelle | Zuweisung Sensor Wärmequelle | systemabhängig | systemabhängig |
| ΔT_{Ein} | Einschalttemperaturdifferenz | 2,0 ... 30,0K | 6,0K |
| ΔT_{Aus} | Ausschalttemperaturdifferenz | 1,0 ... 29,0K | 4,0K |
| Sommer aus | Sommerabschaltung | Ja, Nein | Nein |
| Sensor | Zuweisung Außentemperatur-sensor | systemabhängig | systemabhängig |
| TAus | Ausschalttemperatur | 10 ... 60 °C | 20 °C |
| Funkt. | Aktivierung / Deaktivierung | Aktiviert, Deaktiviert, Schalter | Aktiviert |
| Sensor | Zuweisung Schaltereingang | - | - |

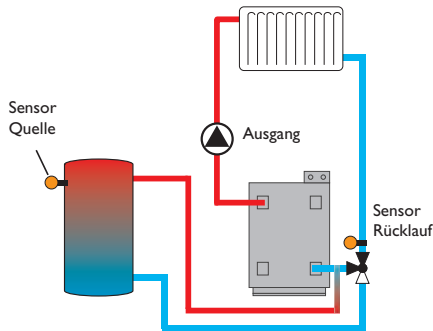

Diese Funktion dient dazu, Wärme aus einer Wärmequelle an den Heizkreisrücklauf zu übertragen.

Der zugewiesene Ausgang wird aktiviert, wenn alle Einschaltbedingungen erfüllt sind:

- die Temperaturdifferenz zwischen den zugewiesenen Sensoren hat die Einschalttemperaturdifferenz überschritten
- die Temperaturdifferenz zwischen den zugewiesenen Sensoren hat die Ausschalttemperaturdifferenz nicht unterschritten
- wenn **Sommer aus** aktiviert ist, liegt die Temperatur am Außensensor unter dem eingestellten Wert für die Außentemperatur

Mit der Sommerabschaltung kann die Rücklaufanhebung außerhalb der Heizperiode unterdrückt werden.

Funktionsblock

| | |
|---------------------------------------|----|
| Funktionsblock | |
| ▶ Ausgang | R4 |
| <input type="checkbox"/> Thermostat a | |
| <input type="checkbox"/> Thermostat b | |

Anlage / Wahlfunktionen / neue Funktion... / Funktionsblock

| Einstellkanal | Bedeutung | Einstellbereich / Auswahl | Werkseinstellung |
|--------------------------|----------------------------------|---------------------------|------------------|
| Ausgang | Ausgangsauswahl | systemabhängig | systemabhängig |
| Thermostat a | Thermostatfunktion a | Ja, Nein | Nein |
| Th-a ein | Einschalttemperatur Thermostat a | -40 ... +250 °C | +40 °C |
| Th-a aus | Ausschalttemperatur Thermostat a | -40 ... +250 °C | +45 °C |
| Sensor | Sensor Thermostat a | systemabhängig | systemabhängig |
| Thermostat b | Thermostatfunktion b | Ja, Nein | Nein |
| Th-b ein | Einschalttemperatur Thermostat b | -40 ... +250 °C | +40 °C |
| Th-b aus | Ausschalttemperatur Thermostat b | -40 ... +250 °C | +45 °C |
| Sensor | Sensor Thermostat b | systemabhängig | systemabhängig |
| ΔT -Funktion | Differenzfunktion | Ja, Nein | Nein |
| ΔT_{Ein} | Einschalttemperaturdifferenz | 1,0 ... 50,0K | 5,0K |
| ΔT_{Aus} | Ausschalttemperaturdifferenz | 0,5 ... 49,5K | 3,0K |
| ΔT_{Soll} | Solltemperaturdifferenz | 3 ... 100K | 10K |
| Sen. Quelle | Sensor Wärmequelle | systemabhängig | systemabhängig |
| Sen. Senke | Sensor Wärmesenke | systemabhängig | systemabhängig |
| Timer | Timer-Funktion | Ja, Nein | Nein |
| Bezugsausg. | Bezugsausgang-Funktion | Ja, Nein | Nein |
| Modus | Bezugsausgang-Modus | OR, AND, NOR, NAND | OR |

| Einstellkanal | Bedeutung | Einstellbereich /Auswahl | Werkseinstellung |
|---------------|---------------------------|----------------------------------|------------------|
| Ausgang | Bezugsausgang 1 | alle Ausgänge | - |
| Ausgang | Bezugsausgang 2 | alle Ausgänge | - |
| Ausgang | Bezugsausgang 3 | alle Ausgänge | - |
| Ausgang | Bezugsausgang 4 | alle Ausgänge | - |
| Ausgang | Bezugsausgang 5 | alle Ausgänge | - |
| Volumenstrom | Volumenstrom-Funktion | Ja, Nein | Nein |
| Vol. ein | Einschalt-Volumenstrom | 1,0 ... 999,0 l/min | 8,0 l/min |
| Vol. aus | Ausschalt-Volumenstrom | 0,5 ... 998,5 l/min | 7,5 l/min |
| Sen. Vol. | Volumenstromsensor | IMP1, Gd1, Gd2 | - |
| Funkt. | Aktivierung/Deaktivierung | Aktiviert, Deaktiviert, Schalter | Aktiviert |
| Sensor | Zuweisung Schaltereingang | - | - |

Zusätzlich zu den vordefinierten Wahlfunktionen stehen Funktionsblöcke zur Verfügung, die sich aus Thermostat-, Timer-, Differenz-, Bezugsausgang- und Volumenstrom-Funktionen zusammensetzen. Mit ihnen lassen sich weitere Komponenten bzw. Funktionen realisieren.

Für die Funktionsblöcke können Sensoren und freie Ausgänge zugewiesen werden. Innerhalb eines Funktionsblockes sind die Funktionen miteinander verknüpft (UND-Verknüpfung), d. h. die Schaltbedingungen aller aktivierten Funktionen müssen erfüllt sein, damit der zugeordnete Ausgang schaltet. Sobald eine einzige Schaltbedingung nicht mehr erfüllt ist, schaltet der Ausgang aus.

Thermostatfunktion

Wenn die eingestellte Einschalttemperatur (Th-(x) ein) erreicht ist, gilt die Schaltbedingung für die Thermostatfunktion als erfüllt.

Wenn die eingestellte Ausschalttemperatur (Th-(x) aus) erreicht ist, gilt die Schaltbedingung für die Thermostatfunktion nicht mehr als erfüllt.

Den Bezugssensor im Kanal **Sensor** zuweisen.

Maximaltemperaturbegrenzung mit (Th-(x) aus) > (Th-(x) ein) einstellen, Minimaltemperaturbegrenzung mit (Th-(x) ein) > (Th-(x) aus). Die Temperaturen können nicht gleichgesetzt werden.

ΔT-Funktion

Wenn die eingestellte Einschalttemperaturdifferenz (ΔTEin) erreicht ist, gilt die Schaltbedingung für die ΔT-Funktion als erfüllt.

Wenn die eingestellte Ausschalttemperaturdifferenz (ΔTAus) erreicht ist, gilt die Schaltbedingung für die ΔT-Funktion nicht mehr als erfüllt.

Die ΔT-Funktion ist mit einer Drehzahlregelungsfunktion ausgestattet. Es können eine Solltemperaturdifferenz und eine Minimaldrehzahl eingestellt werden. Der fest eingestellte Wert für den Anstieg liegt bei 2K.

Bezugsausgang

Es können bis zu 5 Bezugsausgänge ausgewählt werden. Im Menüpunkt **Modus** kann ausgewählt werden, ob die Bezugsausgänge in Reihe (AND), parallel (OR), in Reihe invertiert (NAND) oder parallel invertiert (NOR) geschaltet werden sollen.

Modus OR

Wenn mindestens einer der Bezugsausgänge eingeschaltet ist, gilt die Schaltbedingung für die Bezugsausgang-Funktion als erfüllt.

Wenn keiner der Bezugsausgänge eingeschaltet ist, gilt die Schaltbedingung für die Bezugsausgang-Funktion nicht als erfüllt.

Modus NOR

Wenn keiner der Bezugsausgänge eingeschaltet ist, gilt die Schaltbedingung für die Bezugsausgang-Funktion als erfüllt.

Wenn mindestens ein Bezugsausgang eingeschaltet ist, gilt die Schaltbedingung für die Bezugsausgang-Funktion nicht als erfüllt.

Modus AND

Wenn alle Bezugsausgänge eingeschaltet sind, gilt die Schaltbedingung für die Bezugsausgang-Funktion als erfüllt.

Wenn mindestens ein Bezugsausgang ausgeschaltet ist, gilt die Schaltbedingung für die Bezugsausgang-Funktion nicht als erfüllt.

Modus NAND

Wenn mindestens einer der Bezugsausgänge ausgeschaltet ist, gilt die Schaltbedingung für die Bezugsausgang-Funktion als erfüllt.

Wenn alle Bezugsausgänge eingeschaltet sind, gilt die Schaltbedingung für die Bezugsausgang-Funktion nicht als erfüllt.

Volumenstrom

Wenn der eingestellte Einschalt-Volumenstrom überschritten ist, gilt die Schaltbedingung für die Volumenstrom-Funktion als erfüllt.

Wenn der eingestellte Ausschalt-Volumenstrom unterschritten ist, gilt die Schaltbedingung für die Volumenstrom-Funktion nicht mehr als erfüllt.

Der Volumenstromsensor für diese Funktion kann eingestellt werden.



Hinweis

Für Informationen zur Timereinstellung siehe Seite 13.

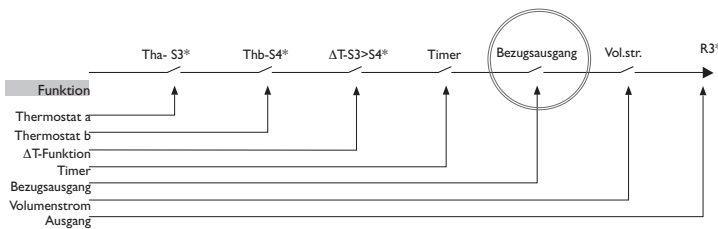

* Beispielauswahl, Sensoren und Ausgänge sind frei wählbar

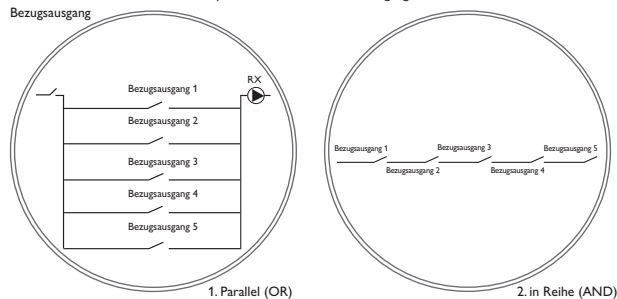

Diese Funktion dient dazu, einen Ausgang abhängig von einem gemessenen Einstrahlungswert ein- und auszuschalten.

Der zugewiesene Ausgang wird eingeschaltet, wenn der eingestellte Einstrahlungswert für die eingestellte Dauer überschritten bleibt. Wenn der eingestellte Einstrahlungswert für die eingestellte Dauer unterschritten bleibt, wird der Ausgang ausgeschaltet.

Wenn die Option **Invertiert** aktiviert wird, reagiert der Ausgang genau umgekehrt.

Rücklaufbeimischung

| RL-Beimischung | |
|----------------|----|
| Mischer auf | R3 |
| Mischer zu | R4 |
| Sen. Speicher | S3 |

Anlage / Wahlfunktionen / neue Funktion... / RL-Beimischung

| Einstellkanal | Bedeutung | Einstellbereich / Auswahl | Werkseinstellung |
|----------------|--|----------------------------------|------------------|
| Mischer auf | Ausgangsauswahl Mischer auf | systemabhängig | systemabhängig |
| Mischer zu | Ausgangsauswahl Mischer zu | systemabhängig | systemabhängig |
| Sen. Speicher | Zuweisung Speichersensor | systemabhängig | systemabhängig |
| Sen. HK-RL | Zuweisung Heizkreis-Rücklaufsensoren | systemabhängig | systemabhängig |
| Sen. Kessel-RL | Zuweisung Kesselrücklaufsensoren | systemabhängig | systemabhängig |
| ΔTEin | Einschalttemperaturdifferenz | 1,0 ... 25,0 K | 5,0 K |
| ΔTAus | Ausschalttemperaturdifferenz | 0,5 ... 24,0 K | 3,0 K |
| ΔTSoll | Solltemperaturdifferenz | -20 ... +25 K | +7 K |
| TMax | Maximaltemperatur Kesselrücklauf | 10 ... 80 °C | 60 °C |
| Intervall | Mischerintervall | 1 ... 20 s | 2 s |
| HK intern | Erkennung Regler-Heizkreis aktiv | Ja, Nein | Nein |
| HK intern | Zuweisung Heizkreis | Heizkreis 1...7 | - |
| Laufzeit | Mischerlaufzeit | 10 ... 600 s | 105 s |
| Zeit | Zeitpunkt der automatischen Justierung | 00:00 ... 23:45 | 00:00 |
| Funkt. | Aktivierung / Deaktivierung | Aktiviert, Deaktiviert, Schalter | Aktiviert |
| Sensor | Zuweisung Schaltereingang | - | - |

Diese Funktion dient der solaren Heizungsunterstützung.

Einstrahlungsschalter

| Einstr. schalter | |
|------------------|----------------------|
| Ausgang | R3 |
| Einstr. | 200 W/m ² |
| Dauer | 2 min |

Anlage / Wahlfunktionen / neue Funktion... / Einstr.schalter

| Einstellkanal | Bedeutung | Einstellbereich / Auswahl | Werkseinstellung |
|---------------|------------------------------|----------------------------------|----------------------|
| Ausgang | Ausgangsauswahl | systemabhängig | systemabhängig |
| Einstr. | Einschalteinstrahlung | 50 ... 1000 W/m ² | 200 W/m ² |
| Dauer | Einschaltdauer | 0 ... 30 min | 2 min |
| Invertiert | Option invertierte Schaltung | Ja, Nein | Nein |
| Funkt. | Aktivierung / Deaktivierung | Aktiviert, Deaktiviert, Schalter | Aktiviert |
| Sensor | Zuweisung Schaltereingang | - | - |

Über einen Mischer wird Solarwärme aus dem Speicher dem Heizungsrücklauf beigemischt und so dem Heizkreis zur Verfügung gestellt. Der Regler vergleicht die Temperatur am ausgewählten Speichersensor mit der Temperatur am Heizkreisrücklauf. Wenn die Temperatur im Speicher um die Einschalttemperaturdifferenz höher ist als die Temperatur im Heizungsrücklauf, wird der Mischer angesteuert, um dem Heizkreisrücklauf Solarwärme aus dem Speicher beizumischen. Dazu wird der Mischer entsprechend der Abweichung im Zeittakt auf- bzw. zugefahren. Der Mischer wird mit dem eingestellten Intervall angesteuert. Die Pause ergibt sich aus der Abweichung des Istwertes vom Sollwert.

Die Heizkreisrücklauftemperatur wird so um ΔT_{Soll} angehoben. Die einstellbare Maximaltemperatur Kesselrücklauf begrenzt die Höhe der Mischtemperatur. Wenn die Speichertemperatur um die Ausschaltendifferenz unter die Heizkreisrücklauftemperatur sinkt, fährt der Mischer vollständig zu.

Die Laufzeit definiert die Zeit, die der Mischer benötigt, um von der Ausgangs- in die Endposition zu fahren. Die **Zeit** definiert den Zeitpunkt, an dem der Mischer in die Ausgangs-, bzw. Endposition gefahren wird.

Option HK intern

Wenn die Option **HK intern** ausgewählt ist, wird die Funktion Rücklaufbeimischung nur dann aktiv, wenn auch ein ebenfalls angeschlossener, auswählbarer Heizkreis aktiv ist. Dazu muss der ausgewählte Heizkreis vom Regler oder über ein angeschlossenes Modul geregelt werden.

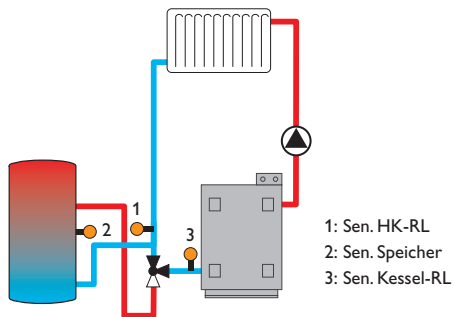

Volumenstromüberwachung

| | |
|--------------------|------|
| Vol. stromüberw. ▾ | |
| ▶ Sensor | IMP1 |
| Bezugsrelais | R4 |
| Zeit | 30 s |

Anlage/Wahlfunktionen/ neue Funktion... / Vol.stromüberw.

| Einstellkanal | Bedeutung | Einstellbereich / Auswahl | Werkseinstellung |
|---------------|-------------------------------|----------------------------------|------------------|
| Sensor | Zuweisung Volumensstromsensor | systemabhängig | - |
| Bezugsrelais | Relaisauswahl Bezugsrelais | systemabhängig | - |
| Zeit | Verzögerungszeit | 1 ... 300 s | 30 s |
| Funkt. | Aktivierung / Deaktivierung | Aktiviert, Deaktiviert, Schalter | Aktiviert |
| Sensor | Zuweisung Schaltereingang | - | - |

Diese Funktion dient dazu, Fehlfunktionen, die den Durchfluss verhindern, zu erkennen und den betroffenen Ausgang auszuschalten. So sollen Anlagenschäden, z. B. durch ein Trockenlaufen der Pumpe, vermieden werden.

Wird die Volumenstromüberwachung aktiviert, erscheint eine Fehlermeldung, wenn am eingestellten Volumensstromsensor nach Ablauf der Verzögerungszeit kein Volumenstrom gemessen wird.

Wenn ein Bezugsrelais ausgewählt ist, wird die Volumenstromüberwachung aktiv, wenn das zugewiesene Relais eingeschaltet ist. Im Fehlerfall wird das gesamte solare System gesperrt.

Die Fehlermeldung erscheint sowohl im Menü **Status/Meldungen** als auch im Menü **Status/Anlage/Vol.stromüberw.** Sie kann nur im Menü **Status/Anlage/Vol.stromüberw.** quittiert werden.

10 Heizung

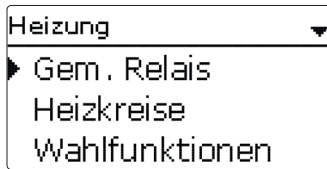

In diesem Menü können alle Einstellungen für den Heizungsteil der Anlage bzw. die Heizkreise gemacht werden.

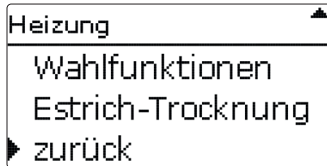

10.1 Gemeinsame Relais

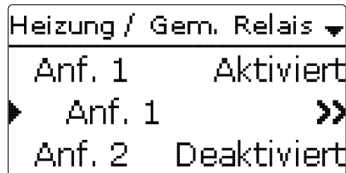

Unter diesem Menüpunkt können Einstellungen für Wärmeerzeuger gemacht werden, die für mehrere Heizkreise und deren Wahlfunktionen gemeinsam genutzt werden.

Gemeinsame Relais stehen in den Heizkreisen und in den Wahlfunktionen des Heizungsmenüs als Auswahlmöglichkeit unter **Virtuell** in der Relaisauswahl zur Verfügung. So können mehrere Heizkreise und Wahlfunktionen (Heizung) dieselbe Wärmequelle anfordern.



Hinweis

Damit die gemeinsamen Relais in den Heizkreisen und Wahlfunktionen zur Verfügung stehen, die Aktivierung und Einstellung der gemeinsamen Relais als Erstes vornehmen.

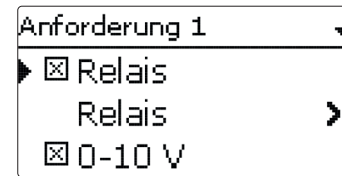

Heizung/ Gem. Relais

| Einstellkanal | Bedeutung | Einstellbereich/Auswahl | Werkseinstellung |
|----------------|-------------------------------------|-------------------------|------------------|
| Anf. 1 (2) | Anforderung 1 (2) | Aktiviert, Deaktiviert | Deaktiviert |
| Relais | Option Relais | Ja, Nein | Nein |
| Relais | Untermenü Relais | - | - |
| Relais | Auswahl Relais | systemabhängig | systemabhängig |
| Kesselsch. min | Option Kesselschutz min | Ja, Nein | Nein |
| TMin | Kesselmindesttemperatur | 10 ... 90 °C | 55 °C |
| Kesselsch. max | Option Kesselschutz max | Ja, Nein | Nein |
| TMax | Kesselmaximaltemperatur | 20 ... 95 °C | 90 °C |
| Sen. Kessel | Auswahl Kesselsensor | systemabhängig | S4 |
| 0-10 V | Option 0-10 Volt | Ja, Nein | Nein |
| 0-10 V | Untermenü 0-10 Volt | - | - |
| Ausgang | Auswahl Ausgang | -, A, B, C, D | - |
| TSoll 1 | Untere Kesseltemperatur | 10 ... 85 °C | 10 °C |
| Volt 1 | Untere Spannung | 1,0 ... 10,0 V | 1,0 V |
| TSoll 2 | Obere Kesseltemperatur | 15 ... 90 °C | 80 °C |
| Volt 2 | Obere Spannung | 1,0 ... 10,0 V | 8,0 V |
| Dauerspannung | Option Dauerspannung | Ja, Nein | Nein |
| Volt | Wert der Dauerspannung | 0,1 ... 9,9 V | 2,0 V |
| TMin | Minimalwert Kesselsolltemperatur | 10 ... 89 °C | 10 °C |
| TMax | Maximalwert Kesselsolltemperatur | 11 ... 90 °C | 80 °C |
| ΔTVorlauf | Erhöhung für Vorlaufsoll | 0 ... 20 K | 5 K |
| Sen. Vorlauf | Option Vorlaufsensor | Ja, Nein | Nein |
| Sensor | Zuweisung Vorlaufsensor | systemabhängig | S4 |
| Intervall | Überwachungsintervall | 10 ... 600 s | 30 s |
| Hysterese | Hysterese für Korrektur | 0,5 ... 20,0 K | 1,0 K |
| Korrektur | Korrektur für Spannungssignal | 0,0 ... 1,0 V | 0,1 V |
| Mindestlaufz. | Option Mindestlaufzeit | Ja, Nein | Nein |
| tMin | Mindestlaufzeit | 0 ... 120 min | 10 min |
| Handbetrieb | Betriebsmodus für gemeinsame Relais | Max., Auto, Aus, Min. | Auto |

| Einstellkanal | Bedeutung | Einstellbereich /Auswahl | Werkseinstellung |
|---------------|--|--------------------------|------------------|
| Pumpe 1 (2) | Option gemeinsames Relais für Ladepumpe* | Aktiviert, Deaktiviert | Deaktiviert |
| Pumpe 1 (2) | Untermenü Pumpe | - | - |
| Ausgang | Ausgangs Auswahl | systemabhängig | systemabhängig |
| Verzögerung | Pumpenverzögerung | Nein, Zeit, Temp. | Nein |
| TEin | Kesselanlauftemperatur | 10 ... 90 °C | 60 °C |
| Dauer | Verzögerung gegenüber der Anforderung | 0 ... 300 s | 60 s |
| Nachlauf | Pumpennachlauf | Nein, Zeit, Temp. | Nein |
| TAus | Kesselresttemperatur | 10 ... 90 °C | 50 °C |
| Dauer | Verzögerung gegenüber der Anforderung | 0 ... 300 s | 60 s |
| Sen. Kessel | Auswahl Kesselsensor | systemabhängig | systemabhängig |
| Handbetrieb | Handbetrieb Ausgang | Max.,Auto, Min.,Aus | Auto |
| Ventil 1 (2) | Option gemeinsames Relais für Ventil | Aktiviert, Deaktiviert | Deaktiviert |
| Ventil 1 (2) | Untermenü Ventil | - | - |
| Ausgang | Ausgangs Auswahl | systemabhängig | systemabhängig |
| Handbetrieb | Handbetrieb Ausgang | Max.,Auto, Min.,Aus | Auto |

zurück

* Die Option gemeinsames Relais für Ladepumpe ist zurzeit außer Funktion.

Jede Anforderung kann mit einem Relais und/oder einem 0-10-V-Ausgang durchgeführt werden. Werden sowohl die Option **Relais** als auch die Option **0-10 V** aktiviert, nutzt die Anforderung beide Ausgänge parallel.

Beispiel:

Dem gemeinsamen Relais **Anf. 1** kann z. B. das potenzialfreie Relais R5 zugewiesen werden. R5 steht dann den Heizkreisen und z. B. einer Brauchwassererwärmung für eine potenzialfreie Kesselanforderung zur Verfügung.

Option Relais

Wenn die Option **Relais** aktiviert wird, erscheint das Untermenü **Relais** und der Anforderung kann ein Relais zugewiesen werden.

Die Option **Kesselsch. min** dient dazu, einen Kessel vor dem Auskühlen zu schützen. Wenn die eingestellte Mindesttemperatur unterschritten wird, schaltet das zugewiesene Relais ein, bis die Mindesttemperatur wieder um 5 K überschritten wird.

Die Option **Kesselsch. max** dient dazu, einen Kessel vor dem Überhitzen zu schützen. Wenn die eingestellte Maximaltemperatur überschritten wird, schaltet das zugewiesene Relais aus, bis die Maximaltemperatur um 5K unterschritten wird.

Dazu ist die Zuweisung eines Kesselsensors erforderlich.

Option 0-10 V

Wenn die Option **0-10 V** aktiviert wird, erscheint das Untermenü **0-10 V** und der Anforderung kann ein 0-10-V-Ausgang zugewiesen werden.

Der Regler kann mit dieser Option Wärmeerzeuger mit einer 0-10-V-Schnittstelle modulierend anfordern.

Die Kennlinie für das 0-10-V-Signal in Abhängigkeit von der Kesselsolltemperatur wird nach Vorgabe des Kesselherstellers durch 2 Punkte festgelegt. Bei Temperatur **TSoll 1** beträgt das Spannungssignal für den Wärmeerzeuger **Volt 1**. Bei Temperatur **TSoll 2** beträgt das Spannungssignal für den Wärmeerzeuger **Volt 2**. Der Regler berechnet die daraus resultierende Kennlinie automatisch. Wenn die Option **Dauerspannung** aktiviert wird, erscheint der Parameter **Volt**, mit dem eine Mindestspannung eingestellt werden kann, die dauerhaft am Ausgang anliegt.

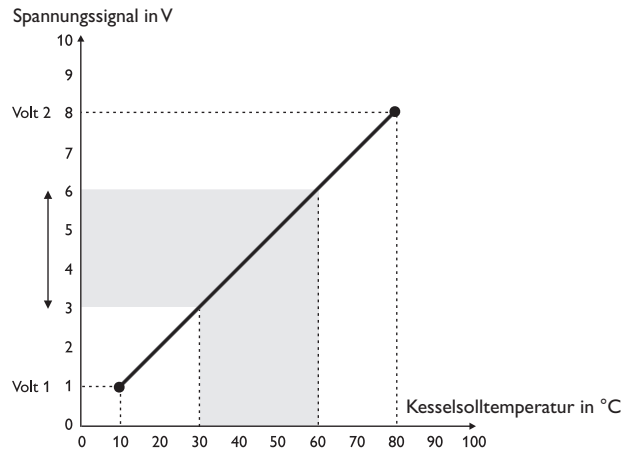

Mit den Einstellkanälen **TMax** und **TMin** können die Maximal- und Minimalwerte für die Kesselsolltemperatur eingestellt werden.

Wenn die Option **Sen. Vorlauf** aktiviert wird, prüft der Regler, ob die errechnete Solltemperatur im Wärmeerzeuger erreicht wird und passt das Spannungssignal gegebenenfalls an. Dazu wird nach Ablauf des Intervalls die Temperatur am Sensor im Kesselvorlauf überprüft. Weicht die gemessene Temperatur um mehr als die Hysterese von der Kesselsolltemperatur ab, wird das Spannungssignal um den Wert **Korrektur** angepasst. Dieser Vorgang wiederholt sich, bis die gemessene Temperatur der Kesselsolltemperatur entspricht.

Wenn die Option **Mindestlaufz.** aktiviert wird, kann eine Mindestlaufzeit für die Anforderung eingestellt werden.

Pumpe

Für Ladepumpen stehen die gemeinsamen Relais **Pumpe 1** und **Pumpe 2** zur Verfügung. Für die gemeinsamen Relais sind die Optionen **Verzögerung** und **Nachlauf** in Bezug auf eine Anforderung aktivierbar, die zeit- oder temperaturgesteuert sein können. Für die temperaturabhängige Ansteuerung ist die Zuweisung eines Kesselsensors erforderlich.

Die Option **Verzögerung** dient dazu, die Ladepumpe verzögert zu einer Anforderung einzuschalten. Wenn die eingestellte Mindesttemperatur am zugewiesenen Sensor überschritten oder die eingestellte Dauer abgelaufen ist, schaltet der zugewiesene Ausgang ein. Die Option **Nachlauf** dient dazu, die Ladepumpe nach dem Ausschalten einer Anforderung verzögert auszuschalten. Wenn die eingestellte Kesselresttemperatur unterschritten oder die eingestellte Dauer abgelaufen ist, schaltet der zugewiesene Ausgang aus.

Ventil

Für Ventile bzw. Parallelrelais stehen die gemeinsamen Relais **Ventil 1** und **Ventil 2** zur Verfügung. Diese gemeinsamen Relais schalten allein oder mit einem Bezugsrelais zusammen, z. B. einer (Lade-)Pumpe.



Hinweis

Wenn die 0-10V-Anforderung für die Brauchwassererwärmung verwendet wird, entspricht das Spannungssignal immer dem Wert **TMax**.

10.2 Heizkreise

Der Regler verfügt über 1 gemischten witterungsgeführten Heizkreis und kann mit den entsprechenden Erweiterungsmodulen bis zu 2 weitere gemischte Heizkreise ansteuern.

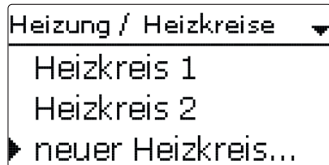

Werden ein oder mehrere externe Erweiterungsmodul angegeschlossen, müssen sie im Regler angemeldet werden. Nur angemeldete Module erscheinen bei der Heizkreisauswahl. Wird **neuer Heizkreis...** erstmalig ausgewählt, wird der erste Heizkreis dem Regler zugewiesen.

Im Heizkreismenü können die Relais für die Heizkreispumpe und den Heizkreismischer ausgewählt werden.

Für einen gemischten Heizkreis sind 3 Relais erforderlich.

Im Parameter **System** kann zwischen **Heizen**, **Kühlen** und **Heiz./Kühl.** ausgewählt werden.

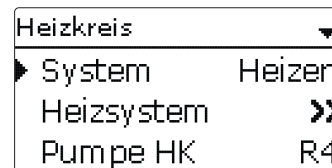

Wenn die gemessene Vorlauftemperatur von der Vorlaufsolltemperatur abweicht, wird der Mischer angesteuert, um die Vorlauftemperatur entsprechend anzupassen. Die Mischerlaufzeit kann mit dem Parameter **Intervall** eingestellt werden.

Untermenü Heizsystem

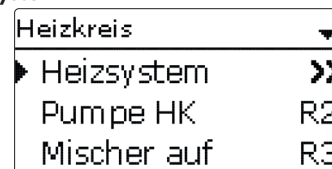

Im Untermenü **Heizsystem** kann ein Modus für die Heizkreisregelung ausgewählt und eingestellt werden. Es stehen 5 Modi zur Verfügung:

- Konstant
- Kennlinie
- Gerade
- Raumeinfluss
- Raum

Die errechnete Vorlaufsolltemperatur wird durch die eingestellten Werte für die Vorlaufmaximaltemperatur und Vorlaufminimaltemperatur begrenzt.

Vorlaufmaximaltemperatur \geq Vorlaufsolltemperatur \geq Vorlaufminimaltemperatur

Mit dem Fernversteller ist eine Verschiebung der Heizkennlinie möglich ($\pm 15K$). Des Weiteren kann der Heizkreis mit Hilfe des Fernverstellers ausgeschaltet bzw. eine Schnellaufheizung eingeleitet werden.

Heizkreis ausgeschaltet bedeutet, dass die Heizkreispumpe abgeschaltet und der Mischer zugefahren wird. Schnellaufheizung bedeutet, dass mit der Vorlaufmaximaltemperatur geheizt wird.

Wenn der Außentempersensor ausfällt, wird eine Fehlermeldung generiert. Für die Dauer des Ausfalls gilt im Modus **Kennlinie** und **Gerade** die Vorlaufmaximaltemperatur -5 K als Vorlaufsolltemperatur.

Mit den Einstellkanälen **TVorlmax** und **TVorlmin** können die Maximal- und Minimaltemperaturen für die Vorlaufsolltemperatur eingestellt werden.

| | |
|--------------|----------|
| Heizsystem ▾ | |
| ▶ Modus | Konstant |
| TVorlaufsoll | 45 °C |
| TVorlmin | 20 °C |

Mit dem Modus **Konstant** wird auf eine konstante Vorlaufsolltemperatur geregelt, die mit dem Parameter **TVorlaufsoll** eingestellt werden kann.

Vorlaufsolltemperatur = TVorlaufsoll + Fernversteller + Tageskorrektur oder Nachtabsenkung

| | |
|--------------|-----------|
| Heizsystem ▾ | |
| ▶ Modus | Kennlinie |
| Kurve | 1.0 |
| TVorlmin | 20 °C |

Mit dem Modus **Kennlinie** errechnet der Regler eine Vorlaufsolltemperatur anhand der Außentemperatur und der ausgewählten Heizkurve. In beiden Fällen wird darauf sowohl der Korrekturwert des Fernverstellers als auch die Tageskorrektur oder Nachtabsenkung addiert.

Vorlaufsolltemperatur = Kennlinientemperatur + Fernversteller + Tageskorrektur oder Nachtabsenkung.

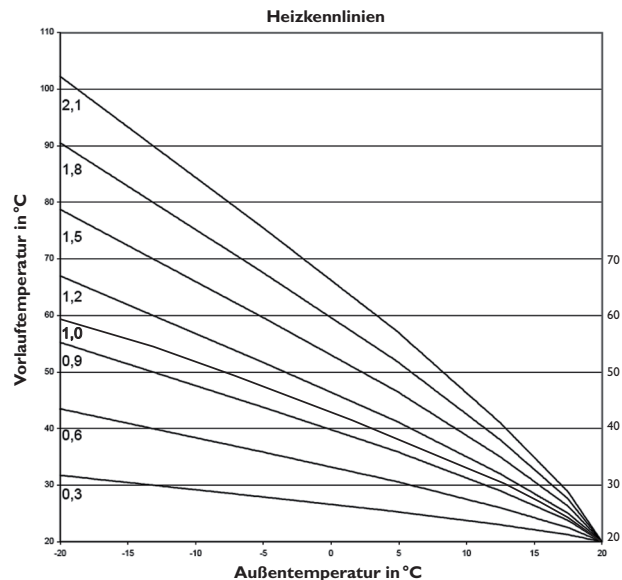

| | |
|--------------|--------|
| Heizsystem ▾ | |
| ▶ Modus | Gerade |
| TAussen 1 | 20 °C |
| TVorlauf 1 | 20 °C |

Im Modus **Gerade** wird die Kennlinie für die Vorlauftemperatur in Abhängigkeit von der Außentemperatur durch 2 Punkte festgelegt. Bei Temperatur **TAussen 1** beträgt die Vorlaufsolltemperatur **TVorlauf 1**. Bei Temperatur **TAussen 2** beträgt die Vorlaufsolltemperatur **TVorlauf 2**. Der Regler berechnet die daraus resultierende Kennlinie automatisch.

| | |
|--------------------|-----|
| Heizsystem ▾ | |
| ▶ Modus Raumeinfl. | |
| Kurve | 1.0 |
| Raumfaktor | 5 |

Im Modus **Raumeinfl.** wird die witterungsgeführte Vorlaufsolltemperatur um eine bedarfsabhängige Raumregelung erweitert. Mit dem Parameter **Raumfaktor** kann eingestellt werden, wie stark der Raumeinfluss berücksichtigt wird.

Der Regler errechnet die Vorlaufsolltemperatur wie im Modus Kennlinie zuzüglich des Raumeinflusses: $\text{Vorlaufsolltemperatur} = \text{Solltemperatur} + \text{Fernversteller} + \text{Tageskorrektur oder Nachtabenkung} + \text{Raumeinfluss}$.

Um die Abweichung der Raumtemperatur von der eingestellten Raumsolltemperatur zu berechnen, benötigt der Regler mindestens einen Raumthermostaten vom Typ Sensor. Die Einstellungen dafür können im Untermenü **Raumtherm.** gemacht werden.

| | |
|--------------|-------|
| Heizsystem ▾ | |
| ▶ Modus Raum | |
| TStart | 40 °C |
| TVorlmin | 20 °C |

Im Modus **Raum** berechnet der Regler die Vorlaufsolltemperatur nur nach der Raumtemperatur, ohne Berücksichtigung der Außentemperatur. Tag-/Nachtkorrektur und Timer werden ausgeblendet.

Der Startwert für die Vorlaufsolltemperatur kann mit dem Parameter **TStart** festgelegt werden.

Um die Abweichung der Raumtemperatur von der eingestellten Raumsolltemperatur zu berechnen, benötigt der Regler mindestens einen Raumthermostaten (siehe Seite 68). Die Einstellungen dafür können im Parameter **Raumtherm. (1 ... 5)** gemacht werden. Dazu **Sensor** im Einstellkanal **Typ** auswählen.

Die Einstellungen aller aktivierten Raumthermostate werden berücksichtigt. Der Regler berechnet dafür den Mittelwert der gemessenen Abweichungen und korrigiert die Vorlaufsolltemperatur entsprechend.

Timer

Mit dem **Timer** kann der Tag-/Absenkbetrieb eingestellt werden. In den Tagphasen wird die Vorlaufsolltemperatur dann um den eingestellten Wert **Tagkorrektur** angehoben.

| | | | |
|---|----|---------------------|----|
| Heizkreis ▾ | | Timer | |
| ▶ <input checked="" type="checkbox"/> Timer | | ▶ Modus Tag / Nacht | |
| Timer | ➡➡ | Timer | ➡➡ |
| <input type="checkbox"/> Sommerbetrieb | | zurück | |

Mit dem Parameter **Modus** kann zwischen folgenden Absenkmodi gewählt werden:
Tag/Nacht: Der Nachtbetrieb erfolgt mit reduzierter Vorlaufsolltemperatur (Nachtkorrektur).

Tag/Aus: Der Heizkreis und die optional aktivierte Nachheizung werden während des Nachtbetriebs ausgeschaltet.

Mit dem **Timer** können die Zeitfenster für den Tagbetrieb eingestellt werden.

Sommerbetrieb

| | |
|---|----|
| Heizkreis ▾ | |
| <input checked="" type="checkbox"/> Sommerbetrieb | |
| ▶ Sommerbetrieb | ➡➡ |
| <input type="checkbox"/> Fernzugriff | |

Im Sommerbetrieb wird der Heizkreis ausgeschaltet.

Für den Sommerbetrieb stehen 2 Modi zur Verfügung:

Tag: Wenn die Außentemperatur den Wert Sommertemperatur Tag überschreitet, wird der Heizkreis außer Betrieb genommen.

Tag/Nacht: Mit den Parametern **Tagzeit ein** und **Tagzeit aus** kann ein Zeitfenster für den Sommerbetrieb eingestellt werden. Wenn die Außentemperatur innerhalb des eingestellten Zeitfensters den Wert Sommertemperatur Tag überschreitet, wird der Heizkreis außer Betrieb genommen.

Außerhalb des eingestellten Zeitfensters gilt die Sommertemperatur Nacht.

| | |
|---------------------|-------|
| Sommerbetrieb ▾ | |
| ▶ Modus Tag / Nacht | |
| TTag aus | 20 °C |
| TNacht aus | 14 °C |

Fernzugriff

Mit dem Parameter **Fernzugriff** können verschiedene Arten des Fernzugriffs auf den Regler aktiviert werden.

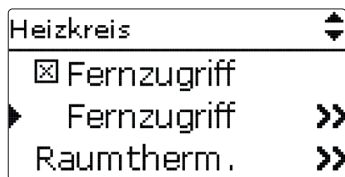

Hinweis

Bei der Sensorauswahl stehen nur Ausgänge zur Verfügung, die zuvor im Menü **Eingänge/Module** als Eingang für einen Fernzugriff eingestellt worden sind. Im Kanal **Sensorkonfig.** können nicht verwendete und nicht angemeldete Sensoren ausgewählt werden.

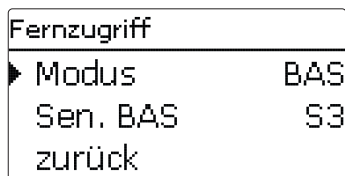

Folgende Möglichkeiten für einen Fernzugriff stehen zur Verfügung:

Fernversteller: Ein Gerät, das die Vorlaufsollltemperatur durch eine Parallelverschiebung der Heizkurve beeinflusst.

→ Um einen Fernversteller zu verwenden, den **Modus** auf **Fern** einstellen.

Raumbdiengerät: Ein Gerät, das sowohl einen Fernversteller als auch einen zusätzlichen Betriebsartenschalter enthält.

→ Um ein Raumbdiengerät zu verwenden, den **Modus** auf **BAS** einstellen.

Der Betriebsartenschalter des Raumbdiengerätes dient dazu, die Betriebsart für den Regler einzustellen. Wenn ein Raumbdiengerät verwendet wird, kann die Betriebsart ausschließlich über das Raumbdiengerät verändert werden. Im Statusmenü kann nur die Betriebsart **Urlaub** aktiviert werden.

App: Die Auswahl **App** ermöglicht den Fernzugriff wie bei einem Fernversteller oder einem Betriebsartenschalter über eine App.

Wenn **Fern** oder **BAS** ausgewählt wird, ist über die App ein Lesezugriff möglich.

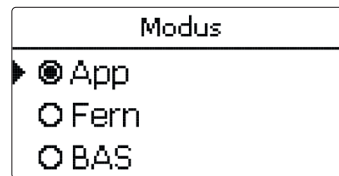

→ Um eine App zu verwenden, den **Modus** auf **App** einstellen.

Wenn eine App verwendet wird, kann die Betriebsart sowohl im Reglermenü als auch in der App eingestellt werden.

Option Raumthermostat

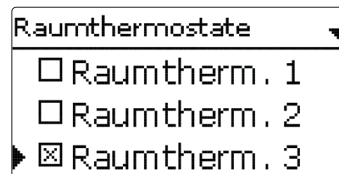

Bis zu 5 Raumthermostate können in die Regelung einbezogen werden.

Jedem Raumthermostaten kann ein Sensoreingang zugewiesen werden. Überschreitet die gemessene Temperatur die eingestellte Raumsolltemperatur an allen aktivierten Raumthermostaten, wird der Heizkreis ausgeschaltet, wenn der Parameter **HK aus** aktiviert ist.

Es können auch handelsübliche Raumthermostate mit potenzialfreiem Ausgang genutzt werden. In diesem Fall muss im Kanal **Typ** die Auswahl **Schalter** eingestellt werden.

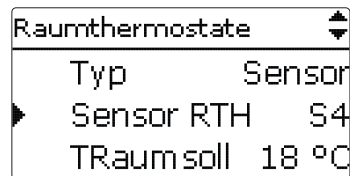

Wenn die Option **Timer** aktiviert wird, erscheint eine Wochenzeitschaltuhr, mit der Zeitfenster für den Betrieb der Funktion eingestellt werden können. Außerhalb dieser Zeitfenster wird die eingestellte Raumtemperatur um den Wert **Absenkung** herabgesetzt.

Wenn der Heizkreis sich im Kühlbetrieb befindet, wird die Raumsolltemperatur um den Wert **Absenkung** erhöht.



Hinweis

Für Informationen zur Timereinstellung siehe Seite 13.

| | |
|--------------------------------|-----|
| Raumthermostate | |
| <input type="checkbox"/> Timer | |
| Absenkung | 5 K |
| Ausgang | R4 |

Jedem Raumthermostaten kann zusätzlich ein Ausgang zugewiesen werden. Der Ausgang schaltet ein, wenn die eingestellte Raumtemperatur unterschritten wird. So kann z.B. der betroffene Raum über ein Ventil vom Heizkreis abgekoppelt werden, solange die gewünschte Raumtemperatur besteht.

| | |
|--|----|
| RTH1 HK 1 | |
| <input checked="" type="checkbox"/> Relais | |
| Relais | R4 |
| <input type="checkbox"/> PWM/0-10 V | |

Nachheizung

Für die Nachheizung des Heizkreises stehen 3 Modi zur Verfügung:

Therm.: In diesem Modus wird die Vorlaufsolltemperatur mit einem Speicherreferenzsensor verglichen.

Zone: In diesem Modus wird die Vorlaufsolltemperatur mit zwei Speicherreferenzsensoren verglichen. Die Schaltbedingungen müssen an beiden Referenzsensoren erfüllt sein.

Ein/Aus: In diesem Modus wird die Nachheizung aktiviert, wenn die HK-Pumpe für den Heizbetrieb eingeschaltet wird.

| | |
|-------------|-------|
| Nachheizung | |
| Modus | Zone |
| Ausgang | Anf.1 |
| Sensor 1 | S4 |

Im Untermenü **Ausgang** stehen die Modi **Standard** und **Anforderung** zur Auswahl. Wenn **Standard** ausgewählt wird, kann der Ausgang eingestellt werden.

| | |
|-------------------------------------|----------|
| NH HK 1 | |
| ► Modus | Standard |
| <input type="checkbox"/> Relais | |
| <input type="checkbox"/> PWM/0-10 V | |

Wenn **Anforderung** ausgewählt wird, muss zunächst im Menü **Heizung / Gem. Relais** eine Anforderung aktiviert und eingestellt werden. Wenn **Einstellwerte** angewählt wird, öffnet sich das Menü **Heizung / Gem. Relais / Anforderung**.

| | |
|---------------|-------------|
| NH HK 1 | |
| ► Modus | Anforderung |
| Ausgang | Anf.1 |
| Einstellwerte | »» |

Beim Absenkmodus **Tag/Aus** (siehe Seite 67) werden der Heizkreis und die Nachheizung während des Nachtbetriebs ganz ausgeschaltet. Mit der Start-Optimierung kann die Nachheizung bereits vor dem Beginn des Tagbetriebs aktiviert werden, damit der Speicher rechtzeitig auf eine ausreichend hohe Temperatur gebracht wird. Mit der Stopp-Optimierung kann die Nachheizung bereits vor dem Beginn des Nachtbetriebs deaktiviert werden.

| | |
|-------------------------------------|----|
| Nachheizung | |
| ► Ladepumpe | R4 |
| <input type="checkbox"/> Start-Opt. | |
| <input type="checkbox"/> Stopp-Opt. | |

Wird **Solar aus** aktiviert, wird die Nachheizung unterbunden, wenn ein ausgewählter Speicher solar beladen wird.

| | |
|---|---|
| Nachheizung | |
| <input checked="" type="checkbox"/> Solar aus | |
| Speicher | 1 |
| <input checked="" type="checkbox"/> Spsoll | |

Wenn die Option **Spsoil** aktiviert wird, findet die Nachheizunterdrückung nur statt, wenn die Speichertemperatur über der Speichersolltemperatur liegt.

Wird **FSK aus** aktiviert, wird die Nachheizung unterbunden, wenn ein ausgewählter Festbrennstoffkessel aktiv ist.

| | |
|---|-----------|
| Nachheizung | |
| <input checked="" type="checkbox"/> FSK aus | |
| FSK | 1 |
| Funkt. | Aktiviert |

Brauchwasservorrang

Wenn der Parameter **BW-Vorrang** aktiviert wird, werden der Heizkreis ausgeschaltet und die Nachheizung unterbunden, solange eine Brauchwassererwärmung eingeschaltet ist, die unter **Heizung/Wahlfunktionen** aktiviert worden ist.

Schornsteinfegerfunktion

Die Schornsteinfegerfunktion dient dazu, dem Schornsteinfeger alle notwendigen Messungen ohne Menübedienung zu ermöglichen.

| | |
|--|--|
| Heizkreis | |
| <input checked="" type="checkbox"/> Schornsteinfeger | |
| <input type="checkbox"/> Frostschutz | |
| <input type="checkbox"/> Überwärmabf. | |

Die Schornsteinfegerfunktion ist in allen Heizkreisen werkseitig aktiviert. Der Schornsteinfegermodus kann aktiviert werden, indem Taste \odot für 5 s gedrückt wird. Im Schornsteinfegermodus fährt der Heizkreismischer auf, die Heizkreispumpe und der Nachheizkontakt werden aktiviert. Der aktive Schornsteinfegermodus wird durch ein rotes Blinken des Tastenkreuzes angezeigt. Zusätzlich wird im Display **Schornsteinfeger** eingeblendet und ein Countdown von 30 min heruntergezählt. Läuft der Countdown ab, wird der Schornsteinfegermodus automatisch deaktiviert. Wird während des Countdowns die Taste \odot erneut für länger als 5 s gedrückt, so wird der Schornsteinfegermodus beendet.

Frostschutzfunktion

Die Frostschutzfunktion im Heizkreis dient dazu, einen inaktiven Heizkreis bei einem plötzlichen Temperaturabfall zu aktivieren, um ihn vor Frostschäden zu schützen.

Die Temperatur am ausgewählten Frostschutzsensor wird überwacht. Wenn die Temperatur unter die eingestellte Frostschutztemperatur fällt, wird der Heizkreis aktiviert bis die Frostschutztemperatur um 2K überschritten ist, mindestens aber für 30 min.

Option Überwärmabfuhr

| | |
|--|-------|
| Überwärmabf. | |
| <input checked="" type="checkbox"/> Sensor | S4 |
| TEin | 85 °C |
| TAus | 50 °C |

Diese Option dient dazu, überflüssige Wärme in den Heizkreis abzuführen, um die Systemtemperatur im Betriebsbereich zu halten. Wenn die Temperatur am zugewiesenen Sensor die Einschalttemperatur überschreitet, wird die Vorlaufsolltemperatur auf den eingestellten Wert geregelt. Wenn die Temperatur die Ausschalttemperatur unterschreitet, wird die Überwärmabfuhr inaktiv.

Die Option steht nicht zur Verfügung, wenn ein Heizkreis-Modus zum Kühlen oder Kühlen und Heizen ausgewählt wird.

Kühlung

Im Untermenü **Kühlsystem** können Einstellungen zur Kühllogik gemacht werden. Für die Kühllogik stehen 2 Modi zur Auswahl:

- Gerade
- Konstant

| | | | |
|---|----------|---|--------|
| Kühlsystem | | Kühlsystem | |
| <input checked="" type="checkbox"/> Modus | Konstant | <input checked="" type="checkbox"/> Modus | Gerade |
| TVorlauf | 20 °C | TAussen 1 | 20 °C |
| TVorlmin | 10 °C | TVorlauf 1 | 20 °C |

Im Modus **Gerade** wird die Vorlaufsolltemperatur wie im Heizsystem-Modus **Gerade** berechnet.

Mit dem Modus **Konstant** wird auf eine konstante Vorlaufsolltemperatur geregelt, die mit dem Parameter **TVorlauf** eingestellt werden kann.

Für die Aktivierung der Kühlung stehen 3 Modi zur Auswahl:

- Aussen
- Externer Schalter
- beides

| Modus | |
|----------------------------------|---------------|
| <input type="radio"/> | beides |
| <input type="radio"/> | Ext. Schalter |
| <input checked="" type="radio"/> | Aussen |

Im Modus **Aussen** wird die Kühlung aktiviert, wenn die Aussentemperatur Kühlung überschritten wird.

Im Modus **Ext. Schalter** wird die Kühlung über einen externen Schalter aktiviert.

Im Modus **beides** gelten beide Schaltbedingungen für die Kühlung.

Wenn die Option **Timer** aktiviert wird, kann ein Zeitfenster eingestellt werden, in dem die Kühlung aktiv ist.

Taupunkt

| Taupunkt | |
|----------------------------------|----------|
| <input type="radio"/> | Feuchte |
| <input type="radio"/> | Schalter |
| <input checked="" type="radio"/> | Aus |

Die Option **Taupunkt** dient dazu, eine Kondensation zu vermeiden. Für diese Funktion stehen 3 Varianten zur Auswahl:

- Feuchte
- Schalter
- Aus

| Heizkreis | |
|----------------------------------|------------------|
| <input checked="" type="radio"/> | Taupunkt Feuchte |
| | Sensor Gd1 |
| | Korrektur 2 K |

Wenn **Feuchte** ausgewählt wird, berechnet der Regler mithilfe des auswählbaren Feuchtesensors den Taupunkt.

Aus dem Taupunkt zuzüglich des einstellbaren Korrekturwertes ergibt sich die minimale Vorlauftemperatur. Die Option **Not-Aus** dient dazu, die Kühlung abzuschalten, wenn die einstellbare relative Feuchte überschritten wird. Die Wiedereinschalthysterese für diese Funktion ist einstellbar. Es kann ein Ausgang ausgewählt werden, der bei einem Not-Aus aktiviert wird, um beispielsweise einen Lüfter einzuschalten.

| Heizkreis | |
|-------------------------------------|--------------|
| <input checked="" type="checkbox"/> | Not-Aus |
| | Feuchte 95% |
| | Hysterese 5% |

| Heizkreis | |
|----------------------------------|-------------------|
| <input checked="" type="radio"/> | Taupunkt Schalter |
| | Sensor S3 |
| | Ausgang R4 |

Wenn **Schalter** ausgewählt wird, können ein Eingang und ein Ausgang für einen Taupunktschalter zugewiesen werden. Wenn der Taupunktschalter eine Kondensation detektiert, wird die Kühlung unterbrochen.

Wird **Aus** ausgewählt, wird die Option **Taupunkt** ausgeschaltet.

Wenn die Option **Urlaub** aktiviert wird, schaltet der Heizkreis in den Absenkbetrieb.

→ Um die Tage der Abwesenheit einstellen zu können, Taste ? für 5 s gedrückt halten.

Energiesparbetrieb

| Energiespar. | |
|----------------------------------|-----------------------------|
| <input checked="" type="radio"/> | Sen. Rücklauf S4 |
| | ΔT_{Aus} 4 K |
| | Pause 15 min |

Diese Option dient dazu, den Energieverbrauch der Heizkreispumpe zu optimieren. Dafür ist ein zusätzlicher Sensor im Heizkreisrücklauf notwendig. Der Regler überwacht die Temperaturdifferenz zwischen Heizkreisvorlauf und Heizkreisrücklauf.

Wenn die Temperaturdifferenz die Ausschalttemperaturdifferenz unterschreitet, deaktiviert der Regler die Heizkreispumpe für die eingestellte Pausenzeit. Nach Ablauf der Pausenzeit wird die Pumpe für die eingestellte Laufzeit aktiviert. Liegt die Temperaturdifferenz danach höher als die Ausschalttemperaturdifferenz, bleibt die Pumpe aktiv. Liegt die Temperaturdifferenz unter der Ausschalttemperaturdifferenz, beginnt erneut die Pausenzeit.

Heizung/Heizkreise/neuer Heizkreis.../Intern bzw. Modul 1...2

| Einstellkanal | Bedeutung | Einstellbereich/Auswahl | Werkseinstellung |
|---------------|---------------------------------|---|------------------|
| System | Auswahl Heizkreis-Modus | Heizen, Kühlen, Heiz/Kühl. | Heizen |
| Heizsystem | Untermenü Heizsystem | - | - |
| Modus | Heizsystem-Betriebsmodus | Gerade, Konstant, Kennlinie, Raum, Raumeinfl. | Kennlinie |
| Kurve | Heizkurve | 0,3 ... 3,0 | 1,0 |
| Raumfaktor | Faktor für den Raumeinfluss | 1 ... 10 | 5 |
| TVorlauf | Vorlaufsollltemperatur | 10 ... 90 °C | 45 °C |
| TAussen 1 | Untere Außentemperatur | -20 ... +20 °C | +20 °C |
| TVorlauf 1 | Untere Vorlaufsollltemperatur | 20 ... 90 °C | 20 °C |
| TAussen 2 | Obere Außentemperatur | -20 ... +20 °C | -20 °C |
| TVorlauf 2 | Obere Vorlaufsollltemperatur | 20 ... 90 °C | 70 °C |
| TStart | Starttemperatur | 20 ... 60 °C | 40 °C |
| TVorlmin | Vorlaufminimaltemperatur | 20 ... 89 °C | 20 °C |
| TVorlmax | Vorlaufmaximaltemperatur | 21 ... 90 °C | 50 °C |
| Intervall | Mischerintervall | 1 ... 20 s | 4 s |
| Pumpe HK | Ausgangsauswahl Heizkreispumpe | systemabhängig | systemabhängig |
| Mischer auf | Ausgangsauswahl Mischer auf | systemabhängig | systemabhängig |
| Mischer zu | Ausgangsauswahl Mischer zu | systemabhängig | systemabhängig |
| Sen. Vorlauf | Zuweisung Sensor Vorlauf | systemabhängig | systemabhängig |
| Sen. Aussen | Zuweisung Außentemperatursensor | systemabhängig | systemabhängig |
| Tagkorrektur | Korrektur im Tagbetrieb | -5 ... +45 K | 0K |
| Nachtkorr. | Korrektur im Nachtbetrieb | -20 ... +30K | -5K |
| Timer | Timer-Funktion Absenkbetrieb | Ja, Nein | Nein |
| Modus | Absenkmodus | Tag/Nacht, Tag/Aus | Tag/Nacht |
| Timer | Untermenü Timer-Funktion | - | - |
| Sommerbetrieb | Option Sommerbetrieb | Ja, Nein | Nein |
| Sommerbetrieb | Untermenü Sommerbetrieb | - | - |
| Modus | Sommerbetriebsmodus | Tag/Nacht, Tag | Tag |
| T Tag aus | Sommertemperatur Tag | 0 ... 40 °C | 20 °C |
| T Nacht aus | Sommertemperatur Nacht | 0 ... 40 °C | 14 °C |

| Einstellkanal | Bedeutung | Einstellbereich/Auswahl | Werkseinstellung |
|--------------------|--|----------------------------------|------------------|
| Tagzeit ein | Tagzeitfenster ein | 00:00 ... 23:45 | 09:00 |
| Tagzeit aus | Tagzeitfenster aus | 00:00 ... 23:45 | 21:00 |
| Fernzugriff | Option Fernzugriff | Ja, Nein | Nein |
| Fernzugriff | Untermenü Fernzugriff | - | - |
| Modus | Fernzugriff-Modus | BAS, Fern, App | BAS |
| Sen. BAS | Zuweisung Betriebsartenschalter-Eingang | alle Eingänge Typ = BAS | - |
| Sen. Fernv. | Zuweisung Fernversteller-Eingang | alle Eingänge Typ = Fern | - |
| Raumtherm. | Untermenü Raumthermostate | - | - |
| Raumtherm. 1 ... 5 | Option Raumthermostat (1 ... 5) | Ja, Nein | Nein |
| Typ | Auswahl Raumthermostat-Typ | Sensor, Schalter | Sensor |
| Sensor RTH | Zuweisung RTH-Eingang | systemabhängig | systemabhängig |
| TRaumsoll | Raumsolltemperatur | 10 ... 30 °C | 18 °C |
| Hysterese | Hysterese RTH | 0,5 ... 20,0K | 0,5K |
| Timer | Timer-Funktion RTH | Ja, Nein | Nein |
| Absenkung | Absenkungswert | 1 ... 20K | 5K |
| Ausgang | Ausgangsauswahl | systemabhängig | systemabhängig |
| RTH | Raumthermostat | Aktiviert, Deaktiviert, Schalter | Aktiviert |
| HK aus | Option Heizkreis aus | Ja, Nein | Ja |
| Nachheizung | Option Nachheizung | Ja, Nein | Nein |
| Nachheizung | Untermenü Nachheizung | - | - |
| Modus | Auswahl des Nachheizungsmodus | Therm., Zone, Ein/Aus | Therm. |
| Ausgang | Ausgangsauswahl | systemabhängig | systemabhängig |
| Sensor 1 | Zuweisung Bezugssensor 1 | systemabhängig | systemabhängig |
| Sensor 2 | Zuweisung Bezugssensor 2 (wenn Modus = Zone) | systemabhängig | systemabhängig |
| ΔTEin | Einschaltemperaturdifferenz | -15,0 ... 44,5 K | 5,0K |
| ΔTAus | Ausschaltemperaturdifferenz | -14,5 ... 45,0K | 15,0K |
| Ladepumpe | Ausgangsauswahl Kessel-Ladepumpe | systemabhängig | systemabhängig |
| Start-Opt. | Option Start-Optimierung | Ja, Nein | Nein |
| Zeit | Zeit Start-Optimierung | 0 ... 300 min | 60 min |
| Stopp-Opt. | Option Stopp-Optimierung | Ja, Nein | Nein |
| Zeit | Zeit Stopp-Optimierung | 0 ... 300 min | 60 min |
| Solar aus | Option Solar aus | Ja, Nein | Nein |
| Speicher | Zuweisung Solarspeicher | alle Solarspeicher | - |
| Spoll | Option Solltemperatur | Ja, Nein | Nein |
| FSK aus | Option Festbrennstoffkessel aus | Ja, Nein | Nein |

| Einstellkanal | Bedeutung | Einstellbereich / Auswahl | Werkseinstellung |
|------------------|---------------------------------------|-------------------------------|------------------|
| FSK | Zuweisung Feststoffkessel | alle Feststoffkessel | - |
| BW-Vorrang | Option Brauchwasservorrang | Ja, Nein | Nein |
| Schornsteinfeger | Option Schornsteinfeger | Ja, Nein | Ja |
| Frostschutz | Option Frostschutz | Ja, Nein | Nein |
| Sensor | Sensor Frostschutz | Vorlauf, Aussen | Vorlauf |
| TFrost | Frostschutztemperatur | -20 ... +10 °C (Aussen) | +2 °C (Aussen) |
| | | 4 ... 10 °C (Vorlauf) | +5 °C (Vorlauf) |
| TVorlaufsoll | Vorlaufsolltemperatur Frostschutz | 20 ... 50 °C | 20 °C |
| Überwärmeabf. | Option Überwärmeabfuhr | Ja, Nein | Nein |
| Überwärmeabf. | Untermenü Überwärmeabfuhr | - | - |
| Sensor | Zuweisung Überwärmeabfuhr-Sensor | systemabhängig | systemabhängig |
| TEin | Einschalttemperatur Überwärmeabfuhr | 25 ... 95 °C | 85 °C |
| TAus | Ausschalttemperatur Überwärmeabfuhr | 20 ... 90 °C | 50 °C |
| TVorlaufsoll | Vorlaufsolltemperatur Überwärmeabfuhr | 5 ... 90 °C | 50 °C |
| Kühlsystem | Untermenü Kühlsystem | - | - |
| Modus | Kühlmodus | Gerade, Konstant | Konstant |
| TVorlauf | Vorlauftemperatur Kühlung | 5 ... 25 °C | 20 °C |
| TVorlmin | Vorlaufminimaltemperatur | 5 ... 29 °C | 10 °C |
| TAussen 1 | Untere Außentemperatur | 15 ... 45 °C | 20 °C |
| TVorlauf 1 | Untere Vorlaufsolltemperatur | 5 ... 25 °C | 20 °C |
| TAussen 2 | Obere Außentemperatur | 15 ... 45 °C | 40 °C |
| TVorlauf 2 | Obere Vorlaufsolltemperatur | 5 ... 25 °C | 10 °C |
| TVorlmin | Vorlaufminimaltemperatur | 5 ... 29 °C | 10 °C |
| TVorlmax | Vorlaufmaximaltemperatur | 6 ... 30 °C | 25 °C |
| Ausgang | Ausgangsauswahl | systemabhängig | systemabhängig |
| Modus | Kühlmodus | Aussen, Ext. Schalter, beides | - |
| Sensor | Zuweisung Schaltereingang | - | - |
| Invertiert | Option invertierte Schaltung | Ja, Nein | Nein |
| TTag aus | Außentemperatur Kühlung | 20 ... 40 °C | 20 °C |
| Timer | Timer-Funktion Kühlung | Ja, Nein | Nein |
| tEin | Einschaltzeit Kühlung | 00:00 ... 23:45 | 00:00 |
| tAus | Ausschaltzeit Kühlung | 00:00 ... 23:45 | 00:00 |
| Taupunkt | Option Taupunktüberwachung | Feuchte, Schalter, Aus | Aus |
| Sensor | Zuweisung Sensoreingang | systemabhängig | systemabhängig |

| Einstellkanal | Bedeutung | Einstellbereich / Auswahl | Werkseinstellung |
|---------------|---|----------------------------------|------------------|
| Korrektur | Korrekturwert | 0 ... 10K | 2K |
| Not-Aus | Option Not-Aus | Ja, Nein | Nein |
| Feuchte | Relative Feuchte | 5 ... 100% | 95% |
| Hysterese | Wiedereinschalthysterese | 1 ... 10% | 5% |
| Ausgang | Ausgangsauswahl | systemabhängig | systemabhängig |
| Urlaub | Heizkreis aus bei aktiver Urlaubsfunktion | Ja, Nein | Nein |
| Energiespar. | Option Energiesparbetrieb | Ja, Nein | Nein |
| Energiespar. | Untermenü Energiesparbetrieb | - | - |
| Sen. Rücklauf | Zuweisung Heizkreis-Rücklaufsensor | systemabhängig | systemabhängig |
| ΔTAus | Ausschalttemperaturdifferenz Energiesparbetrieb | 1 ... 49K | 4K |
| Pause | Pausenzeit Energiesparbetrieb | 0 ... 60 min | 15 min |
| Laufzeit | Laufzeit Energiesparbetrieb | 0 ... 60 min | 2 min |
| Funkt. | Aktivierung / Deaktivierung des Heizkreises | Aktiviert, Deaktiviert, Schalter | Aktiviert |
| Sensor | Zuweisung Schaltereingang | - | - |

10.3 Wahlfunktionen

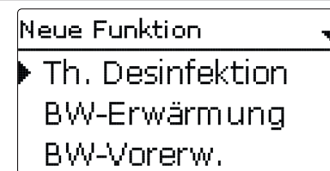

Unter diesem Menüpunkt können Wahlfunktionen für die Heizung ausgewählt und eingestellt werden.

Die Anzahl und Art der angebotenen Wahlfunktionen hängt von den bereits gemachten Einstellungen ab.

Im Untermenü **Anforderung** stehen die Modi **Standard** und **Anforderung** zur Auswahl. Wenn **Standard** ausgewählt wird, kann der Ausgang eingestellt werden.

Wenn **Anforderung** ausgewählt wird, muss zunächst im Menü **Heizung/Gem. Relais** eine Anforderung aktiviert und eingestellt werden.



Hinweis

Für Informationen zur Einstellung von Wahlfunktionen siehe Seite 15.



Hinweis

Für Informationen zur Ausgangsauswahl siehe Seite 17.

Thermische Desinfektion

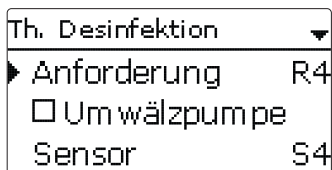

Heizung / Wahlfunktionen / neue Funktion... / Th. Desinfektion

| Einstellkanal | Bedeutung | Einstellbereich / Auswahl | Werkseinstellung |
|---------------|---|----------------------------------|------------------|
| Anforderung | Relaisauswahl Anforderung | systemabhängig | systemabhängig |
| Umwälzpumpe | Option Umwälzpumpe | Ja, Nein | Nein |
| Ausgang | Ausgangsauswahl Umwälzpumpe | systemabhängig | systemabhängig |
| Sensor | Zuweisung Sensor Desinfektion | systemabhängig | systemabhängig |
| Intervall | Überwachungsintervall | 0 ... 30, 1 ... 23 (dd:hh) | 1d 0h |
| Temperatur | Desinfektionstemperatur | 45 ... 90 °C | 60 °C |
| Dauer | Desinfektionsdauer | 0,5 ... 24,0 h | 1,0 h |
| Abbruch | Option Abbruch | Ja, Nein | Nein |
| Abbruch | Abbruchintervall | 1,0 ... 48,0 h | 2,0 h |
| Startzeit | Option Startzeitverzögerung | Ja, Nein | Nein |
| Startzeit | Startzeitpunkt | 00:00 ... 23:30 | 20:00 |
| Hyst. aus | Ausschalthysterese | 2 ... 20 K | 5 K |
| Hyst. ein | Einschalthysterese | 1 ... 19 K | 2 K |
| TD Urlaub aus | Thermische Desinfektion aus bei aktiver Urlaubsfunktion | Ja, Nein | Nein |
| BAS aus | Option Betriebsartenschalter aus | Ja, Nein | Nein |
| Sensor | Zuweisung Betriebsartenschalter-Eingang | systemabhängig | systemabhängig |
| Funkt. | Aktivierung / Deaktivierung | Aktiviert, Deaktiviert, Schalter | Aktiviert |
| Sensor | Zuweisung Schaltereingang | - | - |

Diese Funktion dient dazu, die Legionellenbildung in Trinkwasserspeichern durch gezielte Aktivierung der Nachheizung einzudämmen.

Für die Funktion können ein Sensor und ein Ausgang, bzw. eine Anforderung zugewiesen werden.

Für die thermische Desinfektion wird die Temperatur am zugewiesenen Sensor überwacht. Während des Überwachungsintervalles muss für die Desinfektionsdauer ununterbrochen die Desinfektionstemperatur überschritten sein, damit die Desinfektionsbedingungen erfüllt sind.

Das Überwachungsintervall beginnt, wenn die Temperatur am zugewiesenen Sensor unter die Desinfektionstemperatur fällt. Ist das Überwachungsintervall abgelaufen, schaltet die Anforderung die Nachheizung ein. Die Desinfektionsdauer beginnt, wenn die Desinfektionstemperatur am zugewiesenen Sensor überschritten wird.

Die thermische Desinfektion kann nur vollendet werden, wenn die Desinfektionstemperatur für die Desinfektionsdauer ununterbrochen überschritten bleibt.

Mit dem Parameter **Abbruch** wird die Zeitspanne, nach der die Nachheizung abgebrochen wird, eingestellt. Wenn die Nachheizung abgebrochen wird, erscheint eine Fehlermeldung. Die thermische Desinfektion wird abgebrochen.

Startzeitverzögerung

Wenn die Startzeitverzögerung aktiviert wird, kann ein Zeitpunkt für die thermische Desinfektion mit Startzeitverzögerung eingestellt werden. Das Einschalten der Nachheizung wird bis zu dieser Uhrzeit hinausgezögert, nachdem das Überwachungsintervall abgelaufen ist.

Endet das Überwachungsintervall zum Beispiel um 12:00 Uhr und die Startzeit wurde auf 18:00 Uhr eingestellt, wird das Bezugsrelais um 18:00 Uhr anstatt um 12:00 Uhr, also mit 6 Stunden Verzögerung eingeschaltet.

Mit der Option **TD Urlaub aus** kann die Thermische Desinfektion für eine Phase der Abwesenheit deaktiviert werden.

➔ Um die Tage der Abwesenheit einstellen zu können, Taste für 5 s gedrückt halten.

Mit der Option **BAS aus** kann die thermische Desinfektion über den Betriebsartenschalter vom Automatikmodus auf **Aus** gestellt werden.

Brauchwassererwärmung

BW-Erwärm. ▾

▶ Anforderung R4

Pumpe/Ventil

Modus Therm.

Heizung/Wahlfunktionen/neue Funktion... / BW-Erwärm.

| Einstellkanal | Bedeutung | Einstellbereich /Auswahl | Werkseinstellung |
|----------------|--|-------------------------------------|------------------|
| Anforderung | Ausgangsauswahl Anforderung | systemabhängig | - |
| Modus | Modus der Anforderung | Standard,Anforderung | Standard |
| Pumpe/Ventil | Option Ladepumpe/Ventil | Ja, Nein | Nein |
| Ausgang | Ausgangsauswahl Ladepumpe | systemabhängig | - |
| Nachlaufzeit | Option Nachlauf | Ja, Nein | Nein |
| Dauer | Nachlaufzeit | 1 ... 10 min | 1 min |
| Modus | Betriebsmodus | Zone, Therm. | Therm. |
| Sensor 1 | Zuweisung Bezugssensor 1 | systemabhängig | systemabhängig |
| Sensor 2 | Zuweisung Bezugssensor 2 (wenn Modus = Zone) | systemabhängig | systemabhängig |
| TEin | Einschalttemperatur | 0 ... 94 °C | 40 °C |
| TAus | Ausschalttemperatur | 1 ... 95 °C | 45 °C |
| Timer | Timer-Funktion | Ja, Nein | Nein |
| Man.Aufheizung | Manuelle Aufheizung | Ja, Nein | Nein |
| Sensor | Zuweisung Schaltereingang | systemabhängig | systemabhängig |
| BW Urlaub aus | Brauchwassererwärmung aus bei aktiver Urlaubsfunktion | Ja, Nein | Nein |
| BAS aus | Option Betriebsartenschalter aus | Ja, Nein | Nein |
| Sensor | Zuweisung Betriebsartenschalter-Eingang | systemabhängig | systemabhängig |
| Solar aus | Option Solar aus | Ja, Nein | Nein |
| Speicher | Zuweisung Solarspeicher | alle Solarspeicher | - |
| Spsoll | Option Solltemperatur | Ja, Nein | Nein |
| FSK aus | Option Festbrennstoffkessel aus | Ja, Nein | Nein |
| FSK | Zuweisung Feststoffkessel | alle Feststoffkessel | - |
| Funkt. | Aktivierung/Deaktivierung | Aktiviert, Deaktiviert, Schalter | Aktiviert |
| Sensor | Zuweisung Schaltereingang | - | - |

Diese Funktion dient dazu, durch Anforderung einer Nachheizung den Brauchwasserspeicher zu erwärmen.

Wenn die Option **Pumpe/Ventil** aktiviert wird, erscheint ein weiterer Einstellkanal, mit dem der Pumpe/Ventil ein Ausgang zugewiesen werden kann. Der zugewiesene Ausgang wird mit dem Anforderungsrelais ein- und ausgeschaltet.

Wenn die Option **Nachlaufzeit** aktiviert ist, bleibt das Ladepumpenrelais um die eingestellte Dauer eingeschaltet, nachdem das Anforderungsrelais ausgeschaltet wurde.

Für die Brauchwassererwärmung stehen 2 verschiedene Modi zur Verfügung:

Modus Thermisch

Das zugewiesene Anforderungsrelais wird eingeschaltet, wenn die Temperatur am zugewiesenen Sensor 1 unter die eingestellte Einschalttemperatur sinkt. Wenn die Temperatur am zugewiesenen Sensor 1 die eingestellte Ausschalttemperatur überschreitet, wird das Relais ausgeschaltet.

Modus Zone

In diesem Modus kann ein weiterer Sensor zugewiesen werden. Die Ein- und Ausschaltbedingungen müssen dann an beiden Sensoren erfüllt sein, damit der Ausgang ein-, bzw. ausgeschaltet wird.

Wenn die Option **Timer** aktiviert wird, erscheint eine Wochenzeitschaltuhr, mit der Zeitfenster für den Betrieb der Funktion eingestellt werden können.



Hinweis

Für Informationen zur Timereinstellung siehe Seite 13.

Mit der Option **Man.Aufheizung** kann die Brauchwassererwärmung außerhalb des eingestellten Zeitfensters einmalig über einen Schalter aktiviert werden, wenn die Ausschalttemperatur unterschritten wurde.

Mit der Option **BW Urlaub aus** kann die Brauchwassererwärmung für eine Phase der Abwesenheit deaktiviert werden.

→ Um die Tage der Abwesenheit einstellen zu können, Taste für 5 s gedrückt halten.

Mit der Option **BAS aus** kann die Brauchwassererwärmung über den Betriebsartenschalter vom Automatikmodus auf **Aus** gestellt werden.

Wird **Solar aus** aktiviert, wird die Brauchwassererwärmung unterbunden, wenn ein ausgewählter Speicher solar beladen wird.

Wenn die Option **Spsoll** aktiviert wird, findet die Unterdrückung der Brauchwassererwärmung nur statt, wenn die Speichertemperatur über der Speichersolltemperatur liegt.

Wird **FSK aus** aktiviert, wird die Brauchwassererwärmung unterbunden, wenn ein ausgewählter Festbrennstoffkessel aktiv ist.

Brauchwasser-Vorwärmung

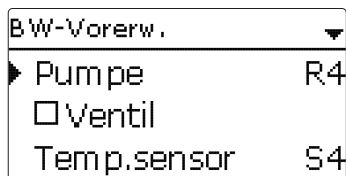

Heizung/Wahlfunktionen/neue Funktion... / BW-Vorerw.

| Einstellkanal | Bedeutung | Einstellbereich /Auswahl | Werkseinstellung |
|----------------------|---------------------------------------|----------------------------------|------------------|
| Pumpe | Ausgangsauswahl Pumpe | systemabhängig | - |
| Ventil | Option Ventil | Ja, Nein | Nein |
| Ventil | Ausgangsauswahl Ventil | systemabhängig | - |
| Temp.sensor | Temperatursensor | systemabhängig | - |
| Sen. Vol. | Volumenstromsensor | IMP1, Gd1, Gd2 | - |
| TMax BW | BW-Maximaltemperatur | 20 ... 90 °C | 60 °C |
| Startdrehzahl | Startdrehzahl Brauchwasser-Vorwärmung | 20 ... 100 % | 50 % |
| Schrittweite | Schrittweite Drehzahlanpassung | 1 ... 100 % | 10 % |
| Hysteresse | Hysteresse Drehzahlanpassung | 0,5 ... 10,0 K | 5,0 K |
| Verzögerung | Verzögerungszeit | 1 ... 10 s | 5 s |
| ΔT -Funktion | Aktivierung ΔT -Funktion | Ja, Nein | Nein |
| ΔT_{Ein} | Einschalttemperaturdifferenz | 1,0 ... 50,0 K | 5,0 K |
| ΔT_{Aus} | Ausschalttemperaturdifferenz | 0,5 ... 49,5 K | 3,0 K |
| Sen. Quelle | Zuweisung Sensor Wärmequelle | systemabhängig | - |
| Sen. Senke | Zuweisung Sensor Wärmesenke | systemabhängig | - |
| Funkt. | Aktivierung / Deaktivierung | Aktiviert, Deaktiviert, Schalter | Aktiviert |
| Sensor | Zuweisung Schaltereingang | - | - |

Diese Funktion dient dazu, mit Wärme aus einem Pufferspeicher den Kaltwasserzulauf des Brauchwasserspeichers zu erwärmen.

Der Regler überwacht den Volumenstrom am ausgewählten Volumenstromsensor. Wenn ein Volumenstrom detektiert wird, wird die Pumpe mit der Startdrehzahl eingeschaltet.

Wenn die Temperatur am ausgewählten Temperatursensor den eingestellten Wert für die Brauchwassermaximaltemperatur überschreitet, wird die Drehzahl um den Wert **Schrittweite** abgesenkt. Das Intervall bis zur nächsten Messung und Anpassung kann mit dem Parameter **Verzögerung** eingestellt werden.

Wenn nach Ablauf der Verzögerungszeit die Brauchwassermaximaltemperatur nicht erreicht wird, wird die Drehzahl um den Wert Schrittweite angehoben. Innerhalb der Hysteresse wird keine Anpassung der Drehzahl vorgenommen.

Wird die **ΔT -Funktion** aktiviert, wird die Pumpe nur aktiv, wenn **ΔT_{Ein}** überschritten ist, und wieder ausgeschaltet, wenn **ΔT_{Aus}** unterschritten wird.

Wenn die Option **Ventil** aktiviert ist, wird der ausgewählte Ausgang immer aktiviert, wenn die Pumpe aktiv ist.

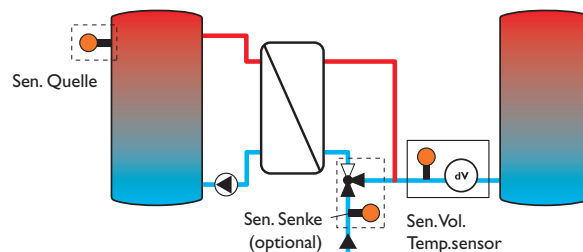

| | |
|-------------|-----------|
| Zirkulation | |
| ▶ Ausgang | R4 |
| Typ | Thermisch |
| Sensor | S4 |

Heizung/ Wahlfunktionen/ neue Funktion... / Zirkulation

| Einstellkanal | Bedeutung | Einstellbereich/Auswahl | Werkseinstellung |
|---------------|--------------------------------------|--|------------------|
| Ausgang | Ausgangsauswahl | systemabhängig | systemabhängig |
| Typ | Variante | Anforderung, Thermisch, Timer, Therm.+Timer, Anford.+Timer | Thermisch |
| Sensor | Zuweisung Sensor Zirkulation | systemabhängig | systemabhängig |
| TEin | Einschalttemperatur | 10 ... 59 °C | 40 °C |
| TAus | Ausschalttemperatur | 11 ... 60 °C | 45 °C |
| Timer | Timer-Funktion | Ja, Nein | Nein |
| Verzög. | Einschaltverzögerung bei Anforderung | 0 ... 3 s | 0 s |
| Laufzeit | Laufzeit Zirkulationspumpe | 01:00 ... 15:00 min | 03:00 min |
| Pausenzeit | Pausenzeit Zirkulationspumpe | 10 ... 60 min | 30 min |
| Funkt. | Aktivierung / Deaktivierung | Aktiviert, Deaktiviert, Schalter | Aktiviert |
| Sensor | Zuweisung Schaltereingang | - | - |

Die **Zirkulationsfunktion** dient zur Regelung und Ansteuerung einer Zirkulationspumpe.

Für die Ansteuerungslogik stehen 5 Varianten zur Verfügung:

- Thermisch
- Timer
- Thermisch + Timer
- Anforderung
- Anforderung + Timer

Thermisch

Die Temperatur am ausgewählten Sensor wird überwacht. Der zugewiesene Ausgang wird eingeschaltet, wenn die eingestellte Einschalttemperatur unterschritten wird. Wird die Ausschalttemperatur überschritten, wird der Ausgang ausgeschaltet.

Timer

Der Ausgang wird innerhalb der eingestellten Zeitfenster eingeschaltet, außerhalb wird er ausgeschaltet.

Thermisch + Timer

Der Ausgang wird eingeschaltet, wenn die Einschaltbedingungen beider oben genannter Varianten erfüllt sind.

Anforderung

Der zugewiesene Strömungsschalter wird auf Durchgang überwacht. Wird ein Durchgang am Strömungsschalter festgestellt, wird der Ausgang für die eingestellte Laufzeit eingeschaltet. Nach Ablauf der Laufzeit wird der Ausgang wieder ausgeschaltet. Während der eingestellten Pausenzeit bleibt der Ausgang ausgeschaltet, auch wenn ein Durchgang am zugewiesenen Sensor festgestellt wird.

Anforderung + Timer

Der Ausgang wird eingeschaltet, wenn die Einschaltbedingungen beider oben genannter Varianten erfüllt sind.

Wenn die Variante **Timer**, **Therm.+Timer** oder **Anford.+Timer** aktiviert wird, erscheint eine Wochenzeitschaltuhr, mit der Zeitfenster für den Betrieb der Funktion eingestellt werden können.



Hinweis

Wenn der Strömungsschalter an den Eingang S1 ... S8 angeschlossen wird, muss der Durchfluss bis zu 5 s anliegen, bevor der Regler reagiert, bei Anschluss an einen Impulseingang 1 s.



Hinweis

Für Informationen zur Timereinstellung siehe Seite 13.

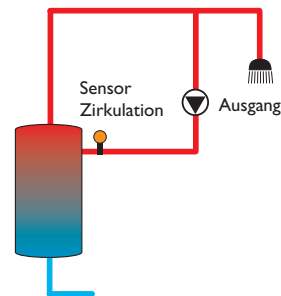

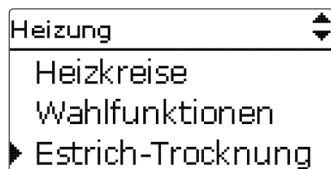

Heizung/ Estrich-Trocknung

| Einstellkanal | Bedeutung | Einstellbereich/ Auswahl | Werkseinstellung |
|---------------|----------------------------|--------------------------|------------------|
| Heizkreise | Auswahl Heizkreis | Heizkreis 1 ... 3 | systemabhängig |
| TStart | Starttemperatur | 10 ... 30 °C | 20 °C |
| TMax | Haltezeittemperatur | 20 ... 60 °C | 30 °C |
| Anstieg | Anstiegswert | 1 ... 10K | 2K |
| Anstiegszeit | Anstiegsdauer | 1 ... 24 h | 24 h |
| Haltezeit | Haltezeit von TMax | 1 ... 20 d | 5 d |
| Start | Aktivierung/ Deaktivierung | Ja, Nein | Nein |

Diese Funktion dient der zeit- und temperaturgeführten Estrich-Trocknung für auswählbare Heizkreise.

Die Heizkreise können in dem Menü **Heizung/ Estrich-Trocknung** ausgewählt werden. Am Ende dieses Menüs kann die Funktion mit **Start** ausgelöst werden.

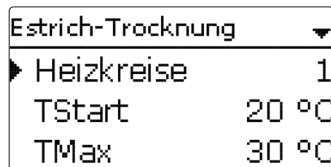

Der Regler springt in das Statusmenü der Estrich-Trocknung. Die aktuelle **Phase** wird im Display angezeigt und die **Restzeit** wird heruntergezählt (dd:hh). Während dieses Vorganges blinkt das Tastenkreuz grün.

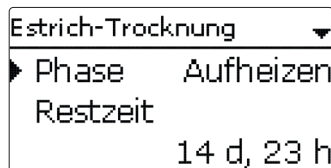

Am Ende des Menüs erscheint statt Start der Menüpunkt **Abbrechen**. Wird Abbrechen ausgewählt, wird die Estrich-Trocknung vorzeitig beendet.

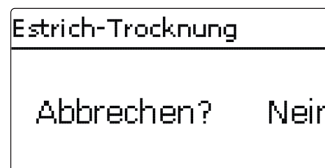

Zu Beginn der Estrich-Trocknung werden die ausgewählten Heizkreise mit der eingestellten Starttemperatur als Vorlaufsolltemperatur für die Anstiegszeit in Betrieb genommen. Danach wird die Vorlaufsolltemperatur jeweils für die Dauer der einstellbaren Anstiegszeit schrittweise um den einstellbaren Anstieg erhöht, bis die Haltezeit erreicht ist. Nach Ablauf der Haltezeit wird in umgekehrter Reihenfolge die Vorlaufsolltemperatur schrittweise reduziert, bis die Starttemperatur wieder erreicht ist.

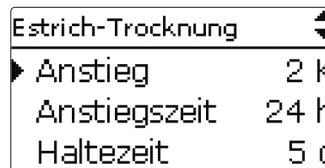

Wird die Vorlaufsolltemperatur nach den ersten 24 Stunden bzw. nach den jeweiligen Anstiegszeiten nicht erreicht oder wird sie dauerhaft überschritten, wird die Estrich-Trocknung abgebrochen. Der Heizkreis wird ausgeschaltet und eine Fehlermeldung angezeigt. Das Tastenkreuz leuchtet rot.

Fehler 1: Vorlaufsensor defekt

Fehler 2: seit über 5 min ist die Vorlauftemperatur größer als die Vorlaufmaximaltemperatur + 5K

Fehler 3: seit über 30 min ist die Vorlauftemperatur größer als die Haltezeittemperatur + Anstieg

Fehler 4: seit über 2 h ist die Vorlauftemperatur größer als die Vorlaufsolltemperatur + Anstieg

Fehler 5: seit über einer Anstiegszeit ist die Vorlauftemperatur kleiner als die Vorlaufsolltemperatur - Anstieg

Während das Programm Estrich-Trocknung für die ausgewählten Heizkreise läuft, arbeiten die anderen Heizkreise entsprechend ihrer gewählten Betriebsart weiter.

Mit der Taste  kann jederzeit in das Status- bzw. Hauptmenü des Reglers gewechselt werden, um Einstellungen vorzunehmen.

Wenn die Estrich-Trocknung erfolgreich beendet wurde, wechseln die beteiligten Heizkreise in den Regelbetrieb entsprechend der ausgewählten Betriebsart.

Die Estrich-Trocknung wird automatisch deaktiviert. Die Schornsteinfegerfunktion wird in allen Heizkreisen wieder aktiviert.



Hinweis

Die Versorgung der Heizkreise durch eine Wärmequelle muss sichergestellt sein (Nachheizung).



Hinweis

Wenn eine SD-Karte im Regler eingeschoben ist, wird ein Estrich-Protokoll erzeugt.

11 WMZ

```

WMZ
└─▶ neue Funktion...
    zurück
    
```

```

Neue Funktion
└─▶ WMZ
    Impulszähler
    zurück
    
```

Im Menü **WMZ** können bis zu 7 interne Wärmemengenzähler und bis zu 3 Impulszähler aktiviert und eingestellt werden.



Hinweis

Die Einstellung der Funktionen ist ähnlich der Einstellung von Wahlfunktionen siehe Seite 15.

Wärmemengenzähler

```

WMZ
└─▶ Sen. Vorl.      S2
    Sen. Rückl.   S4
     Sen. Vol.
    
```

WMZ/neue Funktion.../WMZ

| Einstellkanal | Bedeutung | Einstellbereich/Auswahl | Werkseinstellung |
|-------------------|--|-------------------------------------|------------------|
| Sen.Vorl. | Zuweisung Vorlaufsensord | systemabhängig | systemabhängig |
| Sen. Rückl. | Zuweisung Rücklaufsensord | systemabhängig | systemabhängig |
| Sen.Vol. | Option Volumenstromsensord | Ja, Nein | Nein |
| Sen.Vol. | Zuweisung Volumenstromsensord | IMP, Gd1, Gd2 | - |
| Vol.str. | Volumenstrom (wenn Sen. Vol. = Nein) | 1,0 ... 500,0 l/min | 3,0 l/min |
| Relais | Relaisauswahl | systemabhängig | - |
| Medium | Wärmeträgermedium | Tyfofor LS, Propyl., Ethyl., Wasser | Wasser |
| Gehalt | Glykolanteil im Medium (nur wenn Medium = Propylenglykol oder Ethylenglykol) | 20 ... 70 % | 40 % |
| Alternativanzeige | Option Alternativanzeige | Ja, Nein | Nein |
| Einheit | Alternative Einheit | Kohle, Gas, Öl, CO ₂ | CO ₂ |
| Faktor | Umrechnungsfaktor | 0,0000001 ... 100,0000000 | 0,5000000 |
| Übertrag | Übertragungswert (nur bei erstmaliger Konfiguration oder nach einem WMZ-Reset) | - | - |
| Funkt. | Aktivierung / Deaktivierung | Aktiviert, Deaktiviert, Schalter | Aktiviert |
| Sensor | Zuweisung Schaltereingang | - | - |

Wenn die Option Volumenstromsensord aktiviert wird, kann ein Impulseingang oder, falls vorhanden, ein Grundfos Direct Sensor™ ausgewählt werden.

Die Grundfos Direct Sensors™ stehen nur zur Auswahl, wenn diese zuvor im Menü **Eingänge/Module** angemeldet wurden. Dort muss auch die Impulswertigkeit eingestellt werden.

Wenn die Option Volumenstromsensor deaktiviert wird, führt der Regler eine Wärmemengenbilanzierung mit einem festen Durchflusswert als Berechnungsgrundlage durch. Der Durchfluss muss bei 100% Pumpendrehzahl am Flowmeter abgelesen und im Einstellkanal **Vol.str.** eingegeben werden. Zusätzlich muss ein Relais zugewiesen werden. Die Wärmemengenbilanzierung findet statt, wenn das zugewiesene Relais eingeschaltet ist.

Im Einstellkanal **Medium** muss das Wärmeträgermedium ausgewählt werden. Wenn Propylenglykol oder Ethylenglykol ausgewählt ist, erscheint der Einstellkanal **Gehalt**, in dem der Anteil des Frostschutzmittels im Wärmeträgermedium eingestellt werden kann.

Wenn ein Wärmemengenzähler zum ersten Mal konfiguriert wird oder nachdem seine Gesamtmenge zurückgesetzt wurde, erscheint der Einstellkanal **Übertrag**. Hier kann ein früherer Wert eingetragen werden, der in die Gesamtmenge übernommen werden soll.

Wenn die Option **Alternativanzeige** aktiviert wird, rechnet der Regler die Wärmemenge in die ersparte Menge fossilen Brennstoffs (Kohle, Öl oder Gas), oder die ersparte CO₂-Emission um. Die alternativ angezeigte Einheit kann ausgewählt werden. Dazu muss ein Umrechnungsfaktor angegeben werden. Der Umrechnungsfaktor ist abhängig von der Anlage und muss individuell errechnet werden.

Impulszähler

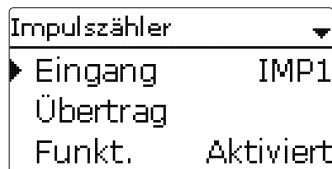

WMZ/ neue Funktion.../Impulszähler

| Einstellkanal | Bedeutung | Einstellbereich /Auswahl | Werkseinstellung |
|---------------|--|----------------------------------|------------------|
| Eingang | Impulseingang | IMP1 | - |
| Übertrag | Übertragungswert (nur bei erstmaliger Konfiguration oder nach einem Reset) | - | - |
| Funkt. | Aktivierung / Deaktivierung | Aktiviert, Deaktiviert, Schalter | Aktiviert |
| Sensor | Zuweisung Schaltereingang | - | - |

Mit einem Impulszähler können die Impulse eines Gerätes mit S0-Ausgang gezählt werden, z. B. zur Bilanzierung des Ertrages einer PV-Anlage.

Unter **Eingang** muss dazu der Impulseingang des Reglers ausgewählt werden. Wenn ein Impulszähler zum ersten Mal konfiguriert wird oder nachdem seine Gesamtmenge zurückgesetzt wurde, erscheint der Einstellkanal **Übertrag**. Hier kann ein früherer Wert eingetragen werden, der in die Gesamtmenge übernommen werden soll.

12 Grundeinstellungen

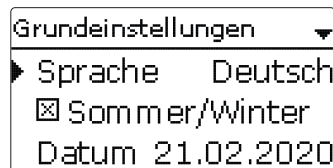

Grundeinstellungen

| Einstellkanal | Bedeutung | Einstellbereich /Auswahl | Werkseinstellung |
|----------------|---------------------------------|--|------------------|
| Sprache | Auswahl Menüsprache | Deutsch, English, Français, Italiano, Español, Nederlands, Suomi | Deutsch |
| Sommer/Winter | Auswahl Sommerzeit / Winterzeit | Ja, Nein | Ja |
| Datum | Einstellung Datum | 01.01.2001 ... 31.12.2050 | 01.01.2020 |
| Uhrzeit | Einstellung Uhrzeit | 00:00 ... 23:59 | - |
| Temp.-Einh. | Temperatureinheit | °C, °F | °C |
| Vol.-Einh. | Volumeneinheit | Gallonen, Liter | Liter |
| Druck-Einh. | Druckeinheit | psi, bar | bar |
| Energie-Einh. | Energieeinheit | kWh, MBTU | kWh |
| Blockierschutz | Untermenü Blockierschutz | - | - |
| Startzeit | Blockierschutz-Startzeit | 00:00 ... 23:59 | 12:00 |
| Laufzeit | Blockierschutz-Laufzeit | 1 ... 30 s | 10 s |
| Reset | zurück auf Werkseinstellung | Ja, Nein | Nein |
| Schema | Schemaauswahl | 0000 ... 9999 | 0000 |

Im Menü **Grundeinstellungen** können alle Basis-Parameter für den Regler eingestellt werden. Normalerweise sind diese Einstellungen bereits im Inbetriebnahmemenü gemacht worden. Sie können hier nachträglich verändert werden.

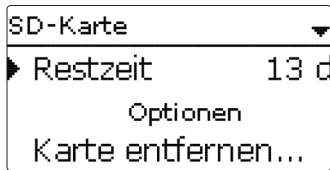

SD-Karte

| Einstellkanal | Bedeutung | Einstellbereich/Auswahl | Verkseeinstellung |
|--------------------|-------------------------|-------------------------|-------------------|
| Karte entfernen... | Karte sicher entfernen | - | - |
| Einst. speichern | Einstellungen speichern | - | - |
| Einst. laden | Einstellungen laden | - | - |
| Logintervall | Logintervall | 00:01 ... 20:00 (mm:ss) | 01:00 |
| Aufz.art | Aufzeichnungsart | Zyklisch, Linear | Linear |

Der Regler verfügt über einen SD-Karteneinschub für handelsübliche SD-Karten.

Folgende Funktionen können mit einer SD-Karte ausgeführt werden:

- Mess- und Bilanzwerte aufzeichnen. Nach der Übertragung in einen Computer können die gespeicherten Werte beispielsweise mit einem Tabellenkalkulationsprogramm geöffnet und visualisiert werden.
- Einstellungen und Parametrisierungen auf der SD-Karte sichern und gegebenenfalls wiederherstellen.
- Firmware-Updates auf den Regler aufspielen.



Hinweis

Die verwendete SD-Karte muss in FAT32 formatiert sein.

Firmware-Updates aufspielen

Die jeweils aktuelle Software kann unter www.resol.de/firmware heruntergeladen werden. Wenn eine SD-Karte eingelegt wird, auf der ein Firmware-Update gespeichert ist, erscheint die Abfrage **Update?** im Display.

➔ Um ein Update durchzuführen, **Ja** auswählen und mit Taste **5** bestätigen.

Das Update wird automatisch durchgeführt. Im Display erscheint **Bitte warten...** und ein Fortschrittsbalken. Wenn das Update fertig aufgespielt ist, startet der Regler automatisch neu und durchläuft eine kurze Initialisierungsphase.



Hinweis

Die Karte erst entfernen, wenn die Initialisierungsphase abgeschlossen und das Hauptmenü des Reglers wieder zu sehen ist!

➔ Wenn kein Update durchgeführt werden soll, **Nein** auswählen.

Der Regler startet den Normalbetrieb.



Hinweis

Der Regler erkennt Firmware-Updates nur, wenn sie in einem Ordner namens **RESOL** auf der ersten Ebene der SD-Karte gespeichert sind.

➔ Auf der SD-Karte einen Ordner **RESOL** anlegen und die heruntergeladene ZIP-Datei in diesen Ordner extrahieren.

Aufzeichnung starten

1. SD-Karte in den Adapter einsetzen.
 2. Aufzeichnungsart und Aufzeichnungsintervall einstellen.
- Die Aufzeichnung beginnt sofort.

Aufzeichnung beenden

1. Menüpunkt **Karte entfernen...** wählen.
2. Nach Anzeige **Karte entnehmen** die Karte aus dem Einschub entnehmen.

Wenn im Menüpunkt **Aufz.art Linear** eingestellt wird, endet die Aufzeichnung bei Erreichen der Kapazitätsgrenze. Es erscheint die Meldung **Karte voll**.

Bei der Einstellung **Zyklisch** werden die ältesten Daten auf der Karte überschrieben, sobald die Kapazitätsgrenze erreicht ist.



Hinweis

Die verbleibende Aufzeichnungszeit verringert sich nicht-linear durch die zunehmende Größe der Datenpakete. Die Datenpakete können sich z. B. durch den ansteigenden Wert der Betriebsstunden vergrößern.

Reglereinstellungen speichern

➔ Um die Reglereinstellungen auf der SD-Karte zu speichern, den Menüpunkt **Einst. speichern** auswählen.

Während des Speichervorgangs erscheint im Display **Bitte warten...**, danach die Meldung **Erfolgreich!**. Die Reglereinstellungen werden in einer **.SET**-Datei auf der SD-Karte gespeichert.

Reglereinstellungen laden

1. Um die Reglereinstellungen von einer SD-Karte zu laden, den Menüpunkt **Einst. laden** auswählen.

Das Fenster **Dateiauswahl** erscheint.

2. Die gewünschte **.SET**-Datei auswählen.

Während des Ladevorgangs erscheint im Display **Bitte warten...**, danach die Meldung **Erfolgreich!**.



Hinweis

Um die SD-Karte sicher zu entfernen, vor der Kartenentnahme immer den Menüpunkt **Karte entfernen...** anwählen.

14 Handbetrieb

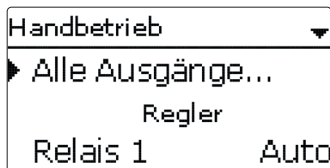

Handbetrieb

| Einstellkanal | Bedeutung | Einstellbereich/Auswahl | Werkseinstellung |
|-------------------|--------------------------------------|--------------------------|------------------|
| Alle Ausgänge... | Auswahl Betriebsmodus aller Ausgänge | Auto,Aus | Aus |
| Relais 1 ... X | Betriebsmodus Relais | Ein,Auto,Aus | Auto |
| Ausgang A ... B | Betriebsmodus Signalausgang | Ein, Max.,Auto, Min.,Aus | Auto |
| Anforderung 1 (2) | Betriebsmodus Anforderung | Max.,Auto, Min.,Aus | Auto |
| Pumpe 1 (2) | Betriebsmodus Pumpe | Max.,Auto, Min.,Aus | Auto |
| Ventil 1 (2) | Betriebsmodus Ventil | Max.,Auto, Min.,Aus | Auto |

Im Menü **Handbetrieb** kann der Betriebsmodus aller Ausgänge im Regler und in angeschlossenen Modulen eingestellt werden.

Unter dem Menüpunkt **Alle Ausgänge...** können alle Ausgänge gleichzeitig ausgeschaltet (Aus) oder in den Automatikmodus (Auto) gesetzt werden:

Aus = Ausgang ist ausgeschaltet (Handbetrieb)

Auto = Ausgang ist im Automatikmodus

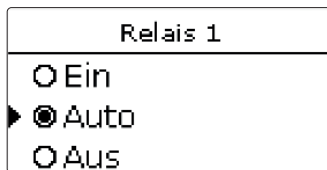

Für jeden Ausgang kann auch einzeln ein Betriebsmodus gewählt werden. Folgende Einstellmöglichkeiten stehen zur Verfügung:

Aus = Ausgang ist ausgeschaltet (Handbetrieb)

Ein = Ausgang läuft mit 100% (Handbetrieb)

Auto = Ausgang ist im Automatikmodus

Min. = Ausgang läuft mit Minimaldrehzahl (Handbetrieb)

Max. = Ausgang läuft mit Maximaldrehzahl (Handbetrieb)



Hinweis

Nach Ausführen der Kontroll- und Servicearbeiten muss der Betriebsmodus wieder auf **Auto** gestellt werden. Im Handbetrieb ist die Regelungslogik außer Kraft gesetzt.

15 Bedienercode

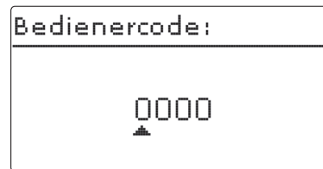

Im Menü **Bedienercode** kann ein Bedienercode eingegeben werden. Jede Stelle des vierstelligen Codes muss einzeln eingegeben und bestätigt werden. Nach der Bestätigung der letzten Stelle erfolgt ein automatischer Sprung in die nächsthöhere Menüebene.

Um Zugang zu den Menübereichen der Installateur-Ebene zu erlangen, muss der Installateur-Bedienercode eingegeben werden:

Installateur: 0262

Um zu verhindern, dass zentrale Einstellwerte des Reglers unsachgemäß verändert werden, sollte vor der Überlassung an einen fachfremden Anlagenbetreiber der Kunden-Bedienercode eingegeben werden.

Kunde: 0000

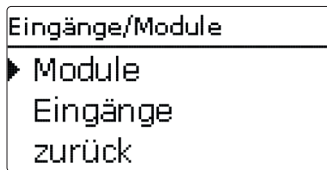

Im Menü **Eingänge/Module** können externe Module an- und abgemeldet, und Sensoroffsets eingestellt werden.

16.1 Module

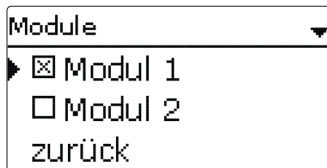

In diesem Untermenü können bis zu 2 externe Module angemeldet werden. Alle angeschlossenen und vom Regler erkannten Module stehen zur Auswahl.

➔ Um ein Modul anzumelden, die entsprechende Menüzeile mit Taste **5** anwählen. Die Checkbox zeigt die Auswahl an. Wenn ein Modul angemeldet ist, stehen seine Sensoreingänge und Relaisausgänge in den entsprechenden Menüs des Reglers zur Auswahl.

Eingänge/Module/Module

| Einstellkanal | Bedeutung | Einstellbereich/Auswahl | Werkseinstellung |
|---------------|---------------------------|-------------------------|------------------|
| Modul 1 ... 2 | Anmeldung externer Module | - | - |

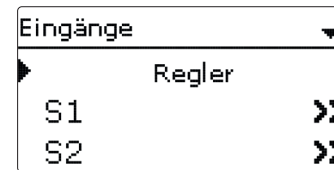

In diesem Untermenü kann für jeden Sensoreingang eingestellt werden, welcher Sensortyp angeschlossen ist. Zur Auswahl stehen:

- S1 ... S8: Schalter, Fern (Fernversteller), BAS (Betriebsartenschalter), Pt1000, Pt500, KTY, Keine
- S9/IMP1: Impuls, Schalter, Fern (Fernversteller), BAS (Betriebsartenschalter), Pt1000, Pt500, KTY, Keine
- CS10: A ... K
- Gd1, Gd2: RHD, RPD, VFD, Keine

ACHTUNG! Anlagenschäden!



Die Auswahl eines falschen Sensortyps führt zu unerwünschtem Regelverhalten. Im schlimmsten Fall kann dies zu Anlagenschäden führen!

➔ **Sicherstellen, dass der richtige Sensortyp ausgewählt ist!**

Wenn **KTY**, **Pt500** oder **Pt1000** ausgewählt wurde, erscheint der Kanal **Offset**, in dem ein individueller Sensoroffset eingestellt werden kann.

1. Um den Offset für einen Sensor einzustellen, die entsprechende Menüzeile mit Taste **5** anwählen.

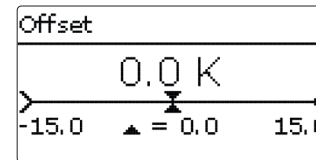

2. Um den Offset für einen Sensor festzulegen, den Wert mit den Tasten **2** und **4** einstellen und mit Taste **5** bestätigen.



Hinweis

Wenn ein Sensor als Temperatursensor einer Funktion zugewiesen wurde, stehen die Sensortypen **Schalter**, **Fern**, **BAS**, **Impuls** und **Keine** für den entsprechenden Eingang nicht mehr zur Verfügung.

ACHTUNG! Geräteschaden!



Sensoreingänge, die auf den Sensortyp Schalter eingestellt werden, sind nur für den Anschluss von potenzialfreien Schaltern geeignet!

→ Sicherstellen, dass keine Spannung angelegt wird!

Wenn **Schalter** ausgewählt wurde, erscheint die Option **Invertiert**, mit dem die Auswirkung des Schalters invertiert werden kann.

CS-Sensoroffset

Wenn ein CS10-Einstrahlungssensor angeschlossen werden soll, muss **vor** dem Anschluss ein Offset durchgeführt werden.

Dazu folgendermaßen vorgehen:

1. Im Kanal **Typ** den CS-Typ auswählen.
2. Den Kanal **Offset** anwählen.
3. Die Abfrage **Löschen?** mit **Ja** bestätigen.
4. Mit **zurück** wieder in das **Eingänge**-Menü zurückkehren, CS-Sensor anschließen.



Hinweis

Wenn Grundfos Direct Sensors™ verwendet werden, den Sensor-Masse-Sammelklemmenblock mit PE verbinden (siehe Seite 8).

Eingänge/Module/Eingänge

| Einstellkanal | Bedeutung | Einstellbereich /Auswahl | Werkseinstellung |
|---------------|--|--|------------------|
| S1 ... S8 | Auswahl Sensoreingang | - | - |
| Typ | Auswahl des Sensortyps | Schalter, Fern, BAS, KTY, Pt500, Pt1000, Keine | Pt1000 |
| Offset | Sensoroffset | -15,0 ... +15,0K | 0,0K |
| IMP1 | Auswahl Impulseingang | - | - |
| Typ | Auswahl des Sensortyps | Impuls, Schalter, Fern, BAS, KTY, Pt500, Pt1000, Keine | Impuls |
| Invertiert | Schalterinvertierung (nur wenn Typ = Schalter) | Ja, Nein | Nein |
| Vol./Imp. | Impulsrate (nur wenn Typ = Impuls) | 0,1 ... 100,0 l | 1,0 l |
| CS10 | CS10-Eingang | - | - |
| Typ | CS-Typ | A ... K | E |
| Offset | Offset löschen | Ja, Nein | Nein |
| Gd1, 2 | Digitaler Grundfos Direct Sensor™ 1, 2 | - | - |
| Typ | Grundfos-Direct-Sensor™-Typ | RPD, VFD, RHD, Keine | Keine |

| Einstellkanal | Bedeutung | Einstellbereich /Auswahl | Werkseinstellung |
|---------------|--------------------------|----------------------------------|------------------|
| Offset | Sensoroffset | -15,0 ... +15,0K | 0,0K |
| | bei Typ = VFD: | 2 - 40 l/min, 2 - 40 l/min | |
| | Auswahl des Messbereichs | (fast), 1 - 12 l/min* | 1 - 12 l/min |
| Typ | Auswahl des Sensortyps | DN20, DN25, DN32, VTY20MA, Keine | Keine |

* Für die Eingänge Gd1 und Gd2 sind folgende Sensorkombinationen möglich:

- 1 x RPD, 1 x VFD
- 2 x VFD, jedoch nur mit unterschiedlichen Durchflussbereichen
- 1 x VFD, 1 x RHD
- 1 x RPD, 1 x RHD

17 Fehlersuche

Tritt eine Störung ein, wird über das Display des Reglers eine Meldung angezeigt.

WARNUNG! Gefahr durch elektrischen Schlag!



Bei geöffnetem Gehäuse liegen stromführende Bauteile frei!

→ Vor jedem Öffnen des Gehäuses das Gerät allpolig von der Netzspannung trennen!

Der Regler ist mit einer Sicherung geschützt. Nach Abnahme des Gehäusedeckels wird der Sicherungshalter zugänglich, der auch die Ersatzsicherung enthält. Zum Austausch der Sicherung den Sicherungshalter nach vorne aus dem Sockel ziehen.

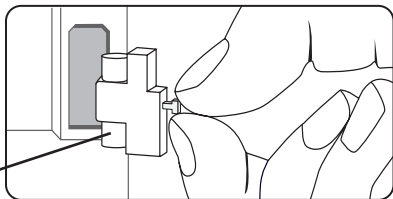

Sicherung

Tastenkreuz blinkt rot.

Sensordefekt. In entsprechendem Sensor-Anzeigekanal wird anstatt einer Temperatur die Meldung **!Sensorfehler** angezeigt.

Kurzschluss oder Leitungsbruch.

Abgeklemmte Temperatursensoren können mit einem Widerstands-Messgerät überprüft werden und haben bei den entsprechenden Temperaturen die untenstehenden Widerstandswerte.

| °C | °F | Ω Pt500 | Ω Pt1000 | Ω KTY | °C | °F | Ω Pt500 | Ω Pt1000 | Ω KTY |
|-----|-----|---------|----------|-------|-----|-----|---------|----------|-------|
| -10 | 14 | 481 | 961 | 1499 | 55 | 131 | 607 | 1213 | 2502 |
| -5 | 23 | 490 | 980 | 1565 | 60 | 140 | 616 | 1232 | 2592 |
| 0 | 32 | 500 | 1000 | 1633 | 65 | 149 | 626 | 1252 | 2684 |
| 5 | 41 | 510 | 1019 | 1702 | 70 | 158 | 636 | 1271 | 2778 |
| 10 | 50 | 520 | 1039 | 1774 | 75 | 167 | 645 | 1290 | 2874 |
| 15 | 59 | 529 | 1058 | 1847 | 80 | 176 | 655 | 1309 | 2971 |
| 20 | 68 | 539 | 1078 | 1922 | 85 | 185 | 664 | 1328 | 3071 |
| 25 | 77 | 549 | 1097 | 2000 | 90 | 194 | 674 | 1347 | 3172 |
| 30 | 86 | 559 | 1117 | 2079 | 95 | 203 | 683 | 1366 | 3275 |
| 35 | 95 | 568 | 1136 | 2159 | 100 | 212 | 693 | 1385 | 3380 |
| 40 | 104 | 578 | 1155 | 2242 | 105 | 221 | 702 | 1404 | 3484 |
| 45 | 113 | 588 | 1175 | 2327 | 110 | 230 | 712 | 1423 | 3590 |
| 50 | 122 | 597 | 1194 | 2413 | 115 | 239 | 721 | 1442 | 3695 |

Display ist dauerhaft erloschen.

Taste **S** drücken. Displaybeleuchtung an?

nein

ja

Regler war im Standby, alles in Ordnung

Die Stromversorgung des Reglers kontrollieren. Ist diese unterbrochen?

nein

ja

Die Sicherung des Reglers ist defekt. Diese wird nach Öffnen des Gehäusedeckels zugänglich und kann dann durch die Ersatzsicherung ausgetauscht werden.

Ursache überprüfen und Stromversorgung wieder herstellen.



Hinweis

Für Antworten auf häufig gestellte Fragen (FAQ) siehe www.resol.de.

Pumpe läuft heiß, jedoch kein Wärmetransport vom Kollektor zum Speicher; Vor- und Rücklauf gleich warm; evtl. auch Blubbern in der Leitung.

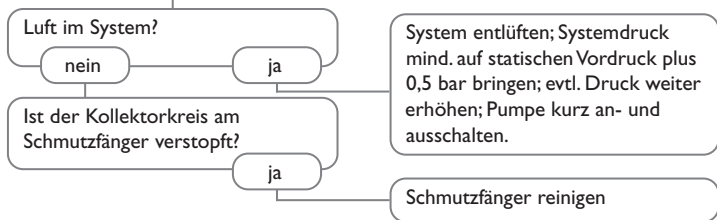

Pumpe wird vermeintlich spät eingeschaltet.

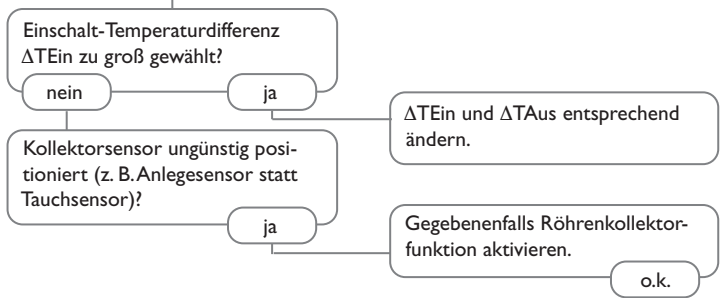

Pumpe läuft kurz an, schaltet ab, schaltet wieder an usw. („Reglerflattern“)

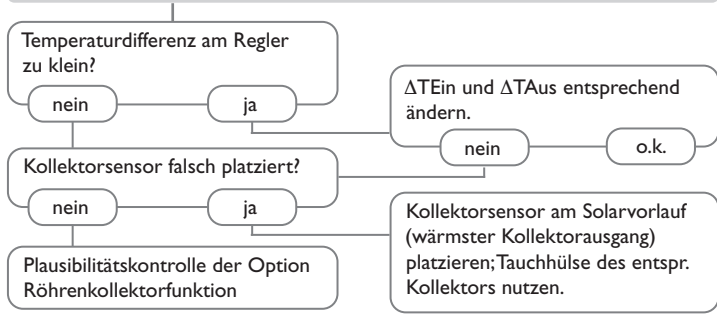

Die Temperaturdifferenz zwischen Speicher und Kollektor wird während des Betriebes sehr groß; der Kollektorkreis kann die Wärme nicht abführen.

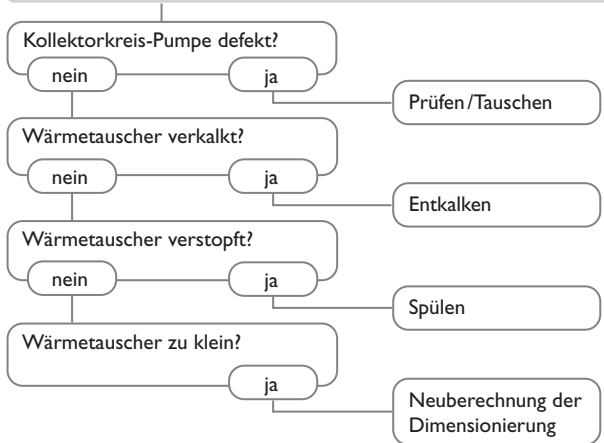

Die Solarkreispumpe läuft nicht, obwohl der Kollektor deutlich wärmer als der Speicher ist.

Displaybeleuchtung an?
Falls nicht, Taste  drücken. Schaltet die Displaybeleuchtung ein?

ja nein

Kein Strom vorhanden; Sicherungen prüfen/austauschen und Stromzuführung überprüfen.

Springt Pumpe im Handbetrieb an?

nein ja

Eingestellte Temperaturdifferenz zum Einschalten der Pumpe zu hoch; auf sinnvollen Wert einstellen.

Wird der Pumpenstrom vom Regler freigegeben?

nein ja

Regler defekt - austauschen.

Pumpe sitzt fest?

ja

Pumpenwelle mit Schraubendreher in Gang setzen; danach gangbar?

nein

Pumpe defekt - austauschen.

Speicher kühlen über Nacht aus.

Kollektorkreispumpe läuft nachts?

nein ja

Reglerfunktion prüfen

Kollektortemperatur ist nachts höher als die Außentemperatur

nein ja

Rückflussverhinderer in Vor- und Rücklauf auf Funktionstüchtigkeit prüfen

Speicherisolation ausreichend?

ja nein

Isolation verstärken.

a

a
Speicherisolation eng anliegend?

ja nein

Isolation ersetzen oder verstärken.

Speicher-Anschlüsse isoliert?

ja nein

Anschlüsse isolieren.

Warmwasserabgang nach oben?

nein ja

Anschluss zur Seite ändern oder siphoniert ausführen (Bogen nach unten); jetzt Speicherverluste geringer?

nein ja

o.k.

Warmwasserzirkulation läuft sehr lange?

nein ja

Zirkulationspumpe mit Schaltuhr und Abschaltthermostat einsetzen (energieeffiziente Zirkulation).

Zirkulationspumpe abschalten und Absperrventile für 1 Nacht absperren; Speicherverluste werden geringer?

ja nein

Pumpen des Nachheizkreises auf nächtlichen Lauf und defekten Rückflussverhinderer prüfen; Problem beheben?

nein

Rückflussverhinderer in der Warmwasserzirkulation kontrollieren - o.k.

ja nein

Weitere Pumpen, die mit dem Solarspeicher in Verbindung stehen, ebenso überprüfen

Reinigen bzw. austauschen

Die Schwerkraftzirkulation in der Zirkulationsleitung ist zu stark; stärkeren Rückflussverhinderer einsetzen oder elektr. 2-Wege-Ventil hinter Zirkulationspumpe einbauen; das

2-Wege-Ventil ist bei Pumpenbetrieb offen, sonst geschlossen; Pumpe und 2-Wege-Ventil elektrisch parallel schalten; Zirkulation wieder in Betrieb nehmen. Drehzahlreglung muss deaktiviert werden!

| | | |
|---|--------|--|
| A | | |
| Absenkmodi | 69 | |
| Anmeldung externer Module | 83 | |
| App | 68 | |
| Ausgangsauswahl | 17, 19 | |
| B | | |
| Bedienercodex | 82 | |
| Bereitschaftsfunktion | 48 | |
| Betriebsartenschalter | 68 | |
| Betriebsmodus, Ausgänge | 82 | |
| Brauchwasservorrang, Heizkreis | 70 | |
| Bypass, solare Wahlfunktion | 43 | |
| C | | |
| Countdown | 70 | |
| CS-Bypass | 44 | |
| D | | |
| Datenaufzeichnung | 81 | |
| Drainback-Option | 49 | |
| ΔT -Funktion | 60 | |
| E | | |
| Einstrahlungsschalter | 61 | |
| Elektrischer Anschluss | 8 | |
| Energiesparbetrieb, Heizkreis | 71 | |
| Estrich-Trocknung | 78 | |
| F | | |
| Fehlermeldungen | 38 | |
| Fehlermeldungen quittieren | 38 | |
| Fehlerrelais | 57 | |
| Fernversteller | 66, 68 | |
| Fernzugriff, Heizkreis | 68 | |
| Festbrennstoffkessel | 58 | |
| Frostschutzfunktion | 70 | |
| Frostschutz, solare Wahlfunktion | 46 | |
| Funktionsblock | 59 | |
| G | | |
| Gemeinsame Relais | 63 | |
| H | | |
| Handbetrieb | 82 | |
| Heizkreismischer | 65 | |
| Heizkreispumpe | 65 | |
| Heizkurve | 66 | |
| HE-Pumpe | 9 | |
| I | | |
| Inbetriebnahmemenü | 20 | |
| Intervall | 65 | |
| K | | |
| Kesselansteuerung | 63 | |
| Kollektorkühlung, Bereitschaftsfunktion | 48 | |
| Kollektorminimalbegrenzung | 40 | |
| Kollektornotabschaltung | 40 | |
| Kollektornottemperatur | 40 | |
| Kühlsystem | 70 | |
| M | | |
| Mischer, Anlagen-Wahlfunktion | 56 | |
| Mischerlaufzeit | 65 | |
| Module anmelden | 83 | |
| Modulierende Heizungsregelung | 64 | |
| Montage | 6 | |
| N | | |
| Nachheizung, Heizkreis | 69 | |
| Nachheizunterdrückung | 47 | |
| Nachtabsenkung | 66 | |
| Nachtbetrieb | 67 | |
| O | | |
| Offset | 83 | |

| | | | |
|---|--------|---|----|
| P | | | |
| Parallelrelais, solare Wahlfunktion | 47 | Thermostatfunktion..... | 60 |
| Pendelladung..... | 41, 42 | Timer | 13 |
| R | | U | |
| Raumbediengerät | 68 | Überwärmeabfuhr..... | 50 |
| Raumregelung, Heizkreis | 67 | Urlaubsfunktion..... | 53 |
| Reglereinstellungen laden..... | 81 | V | |
| Reglereinstellungen speichern..... | 81 | VBus® | 10 |
| Röhrenkollektorfunktion..... | 45 | Volumenstromüberwachung..... | 51 |
| Rücklaufanhebung | 59 | Vorlaufmaximaltemperatur | 65 |
| Rücklaufbeimischung | 61 | Vorlaufminimaltemperatur | 65 |
| S | | Vorlaufsolltemperatur | 66 |
| Schornsteinfegerfunktion | 70 | Vorranglogik | 40 |
| Sensoroffset..... | 83 | W | |
| Sicherung auswechseln..... | 85 | Wärmemengenzähler..... | 79 |
| Speicherkühlung, Bereitschaftsfunktion..... | 48 | Z | |
| Speichermaximaltemperatur | 40 | Zieltemperatur, solare Wahlfunktion | 46 |
| Speichersolltemperatur | 40 | Zirkulation | 59 |
| Spreizladung..... | 42 | Zonenladung..... | 56 |
| Starttemperatur..... | 78 | Zwillingspumpe..... | 50 |
| Startzeit..... | 69 | 0-10-V-Kesselansteuerung..... | 64 |
| Sukzessive Ladung..... | 42 | | |
| Systemkühlung, Bereitschaftsfunktion..... | 48 | | |
| T | | | |
| Tagbetriebs | 69 | | |
| Tageskorrektur | 66 | | |
| Tag- / Nachtbetrieb | 67 | | |
| Taupunkt..... | 71 | | |
| Technische Daten..... | 5 | | |
| Thermische Desinfektion..... | 74 | | |



Optionales Zubehör | Optional accessories | Accessoires
optionnels | Accesorios opcionales | Accessori opzionali:
www.resol.de/4you

Ihr Fachhändler:

RESOL – Elektronische Regelungen GmbH

Heiskampstraße 10
45527 Hattingen / Germany
Tel.: +49 (0) 23 24 / 96 48 - 0
Fax: +49 (0) 23 24 / 96 48 - 755
www.resol.de
info@resol.de

Wichtiger Hinweis

Die Texte und Zeichnungen dieser Anleitung entstanden mit größtmöglicher Sorgfalt und nach bestem Wissen. Da Fehler nie auszuschließen sind, möchten wir auf folgenden hinweisen:

Grundlage Ihrer Projekte sollten ausschließlich eigene Berechnungen und Planungen an Hand der jeweiligen gültigen Normen und Vorschriften sein. Wir schließen jegliche Gewähr für die Vollständigkeit aller in dieser Anleitung veröffentlichten Zeichnungen und Texte aus, sie haben lediglich Beispielcharakter. Werden darin vermittelte Inhalte benutzt oder angewendet, so geschieht dies ausdrücklich auf das eigene Risiko des jeweiligen Anwenders. Eine Haftung des Herausgebers für unsachgemäße, unvollständige oder falsche Angaben und alle daraus eventuell entstehenden Schäden wird grundsätzlich ausgeschlossen.

Anmerkungen

Das Design und die Spezifikationen können ohne Vorankündigung geändert werden. Die Abbildungen können sich geringfügig vom Produktionsmodell unterscheiden.

Impressum

Diese Montage- und Bedienungsanleitung einschließlich aller seiner Teile ist urheberrechtlich geschützt. Eine Verwendung außerhalb des Urheberrechts bedarf der Zustimmung der Firma **RESOL – Elektronische Regelungen GmbH**. Dies gilt insbesondere für Vervielfältigungen / Kopien, Übersetzungen, Mikroverfilmungen und die Einspeicherung in elektronischen Systemen.

© **RESOL – Elektronische Regelungen GmbH**